

# DOMO DOMO RAO

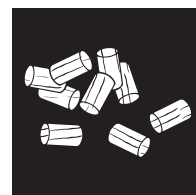

Notice d'utilisation



# SOMMAIRE

<b>1. INTRODUCTION</b>	<b>3</b>
Explication des symboles.....	3
Vue d'ensemble des pièces de rechange - vue éclatée DOMO et DOMO RAO MULTIAIR.....	4
DOMO paroi arrière et options.....	7
DOMO RAO MULTIAIR.....	7
Liste et numéros d'article des pièces de rechange DOMO et DOMO RAO MULTIAIR.....	8
Dimensions DOMO.....	10
Quantité de combustible.....	10
Données techniques DOMO.....	10
Emballage.....	10
Branchement électrique.....	10
Dimensions DOMO RAO MULTIAIR.....	11
Quantité de combustible.....	11
Données techniques DOMO RAO MULTIAIR.....	11
Emballage.....	11
Branchement électrique.....	11
<b>2. INFORMATIONS IMPORTANTES</b>	<b>12</b>
Informations générales de mise en garde et de sécurité.....	12
Première chauffe.....	12
Distances de sécurité.....	12
Avant la mise en place.....	13
Conformité du raccordement au conduit de cheminée.....	13
Conduit d'air de convection.....	13
<b>3. CE QU'IL FAUT SAVOIR SUR LES GRANULÉS</b>	<b>14</b>
Ce que sont les granulés.....	14
Spécification granules de bois selon ENplus – A1.....	14
Ajout de combustible pendant le fonctionnement.....	14
Stockage des granulés.....	14
<b>4. TECHNOLOGIE ET FONCTIONS DE SÉCURITÉ</b>	<b>15</b>
Confort d'utilisation.....	15
Efficacité maximale - Émissions minimales.....	15
Surveillance du tirage.....	15
Basses températures - arrêt.....	15
Protection électrique contre la surtension.....	15
Cycle d'auto-nettoyage.....	15
Surveillance des composants.....	15
Surveillance moteur vis sans fin.....	15
Coupure de courant (pendant que l'appareil fonctionne).....	15
Coupure de courant (pendant le démarrage).....	15
<b>5. INSTALLATION DU POÊLE</b>	<b>16</b>
Raccordement à la cheminée.....	16
Raccordement à un conduit de cheminée en inox.....	16
Air de combustion.....	16
Arrivée d'air extérieur.....	16
<b>6. MONTAGE/DÉMONTAGE DE LA PIERRE ET OPTIONS DOMO</b>	<b>17</b>
Montage / Démontage Options DOMO.....	17
Adaptation de la sortie du tuyau de fumée d'arrière sur la sortie arrière haute R6 et milieu arrière haute R5.....	17
Adaptation du raccordement du tuyau de fumée d'arrière sur le raccordement latéral R3 + R4 et au centre R2.....	18
Montage / Démontage pierre.....	19

<b>7. OPTIONS CONFORT</b>	<b>20</b>
Capteur d'ambiance, Capteur d'ambiance radio .....	20
Interface .....	20
Thermostat d'ambiance externe.....	20
Raccordement externe pont de câble .....	20
Option firenet .....	20
RIKA VOICE commande vocale .....	20
<b>8. NETTOYAGE</b>	<b>21</b>
Ouverture de la porte de la chambre de combustion.....	21
Vider le tiroir à cendres .....	21
Nettoyage du verre de porte .....	21
Nettoyage des surfaces laquées.....	21
Nettoyage le foyer de combustion.....	21
Nettoyage de la sonde de température de flamme.....	21
<b>9. ENTRETIEN</b>	<b>22</b>
Orifices de l'air de convection.....	22
Air de combustion – Arrivée d'air.....	22
Nettoyage du réservoir à pellets.....	22
Nettoyage des tuyaux.....	22
Contrôle de l'étanchéité .....	22
Coussinets.....	22
Nettoyage des conduits de gaz de fumée.....	23
<b>10. PROBLÈMES ET SOLUTIONS</b>	<b>24</b>
Problème 1.....	24
Problème 2.....	24
Problème 3.....	24
<b>11. INTRODUCTION AU PROTOCOLE DE MISE EN SERVICE</b>	<b>25</b>
Instructions pour l'utilisateur .....	25
<b>12. CONDITIONS DE GARANTIE</b>	<b>27</b>
<b>13. CONDITIONS DE GARANTIE</b>	<b>27</b>

## 1. INTRODUCTION

### Explication des symboles



...Information importante



...Tournevis hexagonal  
#8, #13



...Clef six pans  
#2,5 ; #6



...Clef pour vis-étoile T25



...Conseil pratique



...Scie à métaux



...à la main

# Vue d'ensemble des pièces de rechange - vue éclatée DOMO et DOMO RAO MULTIAIR

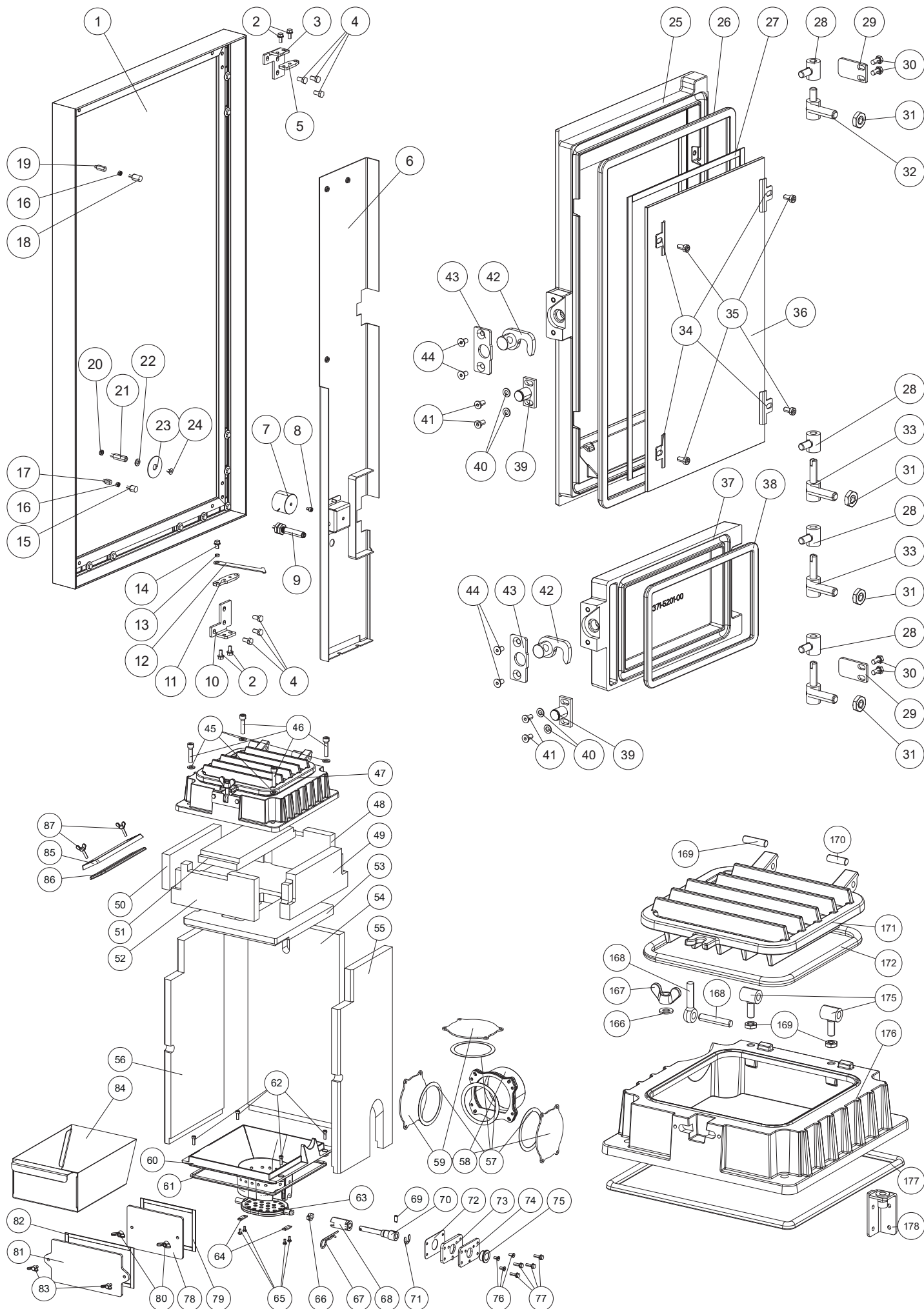

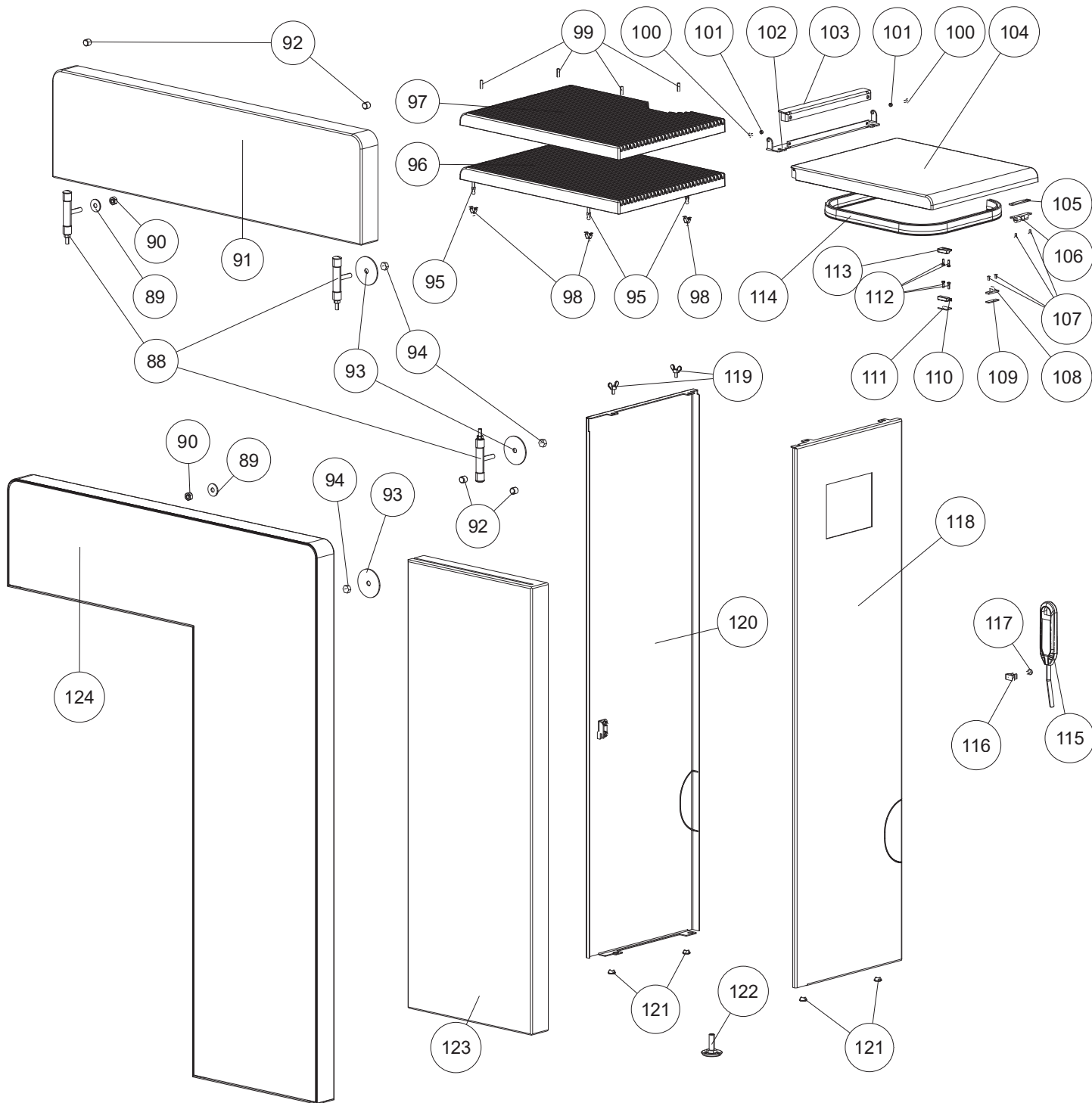

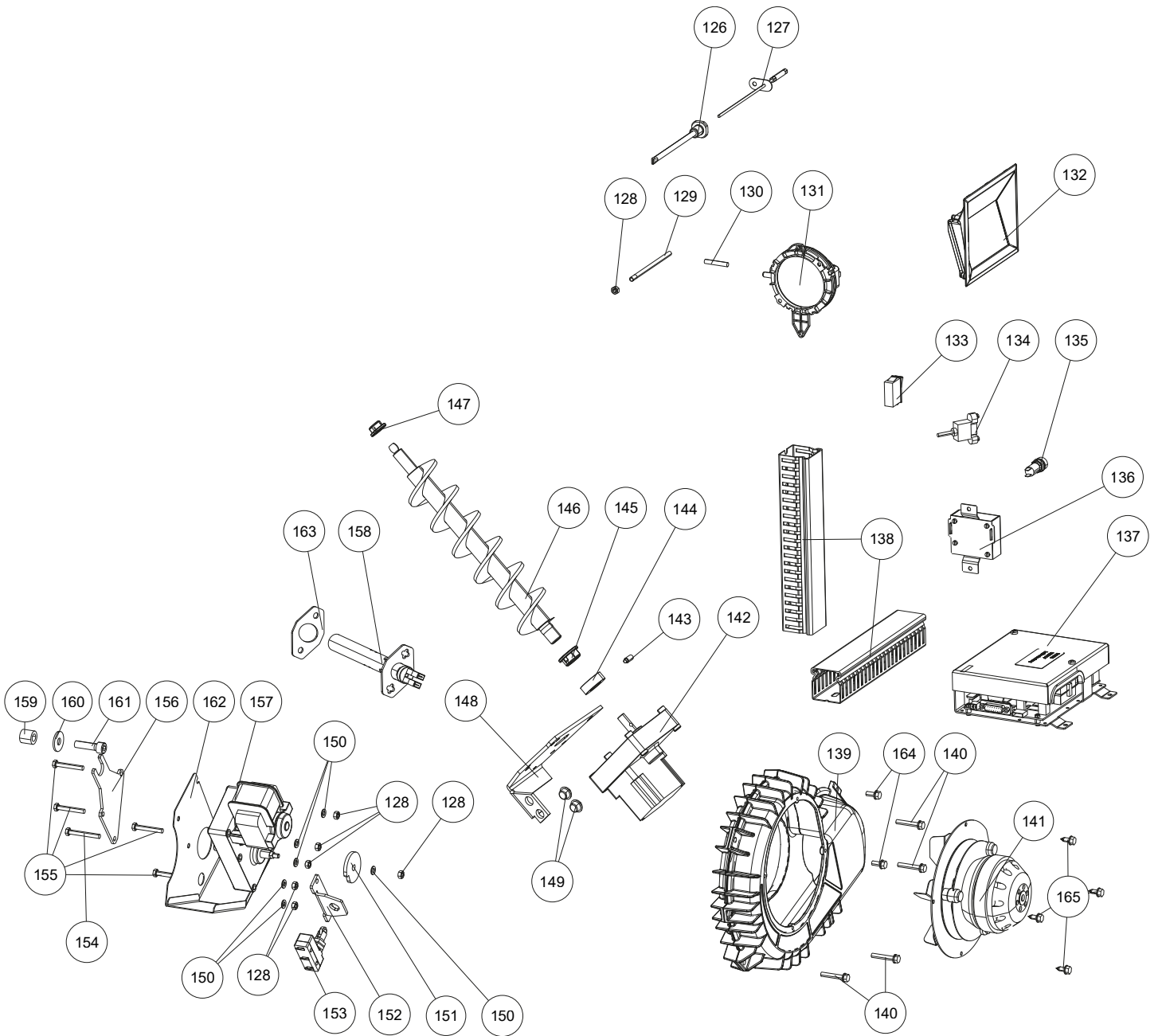

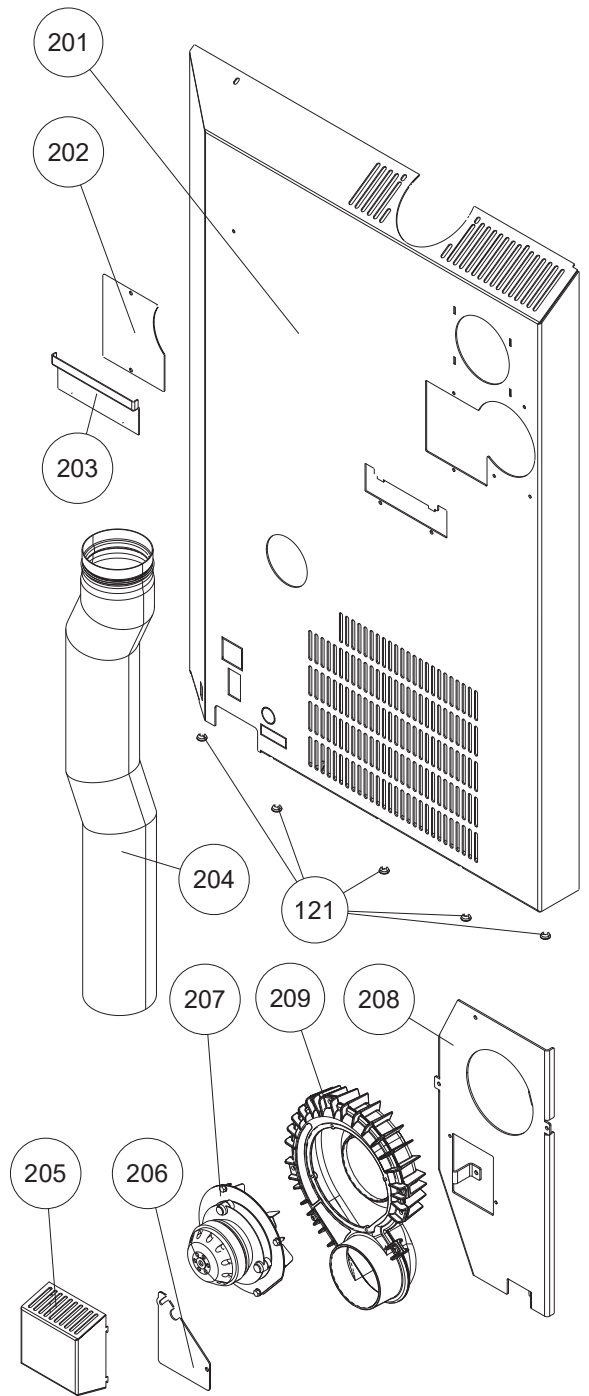
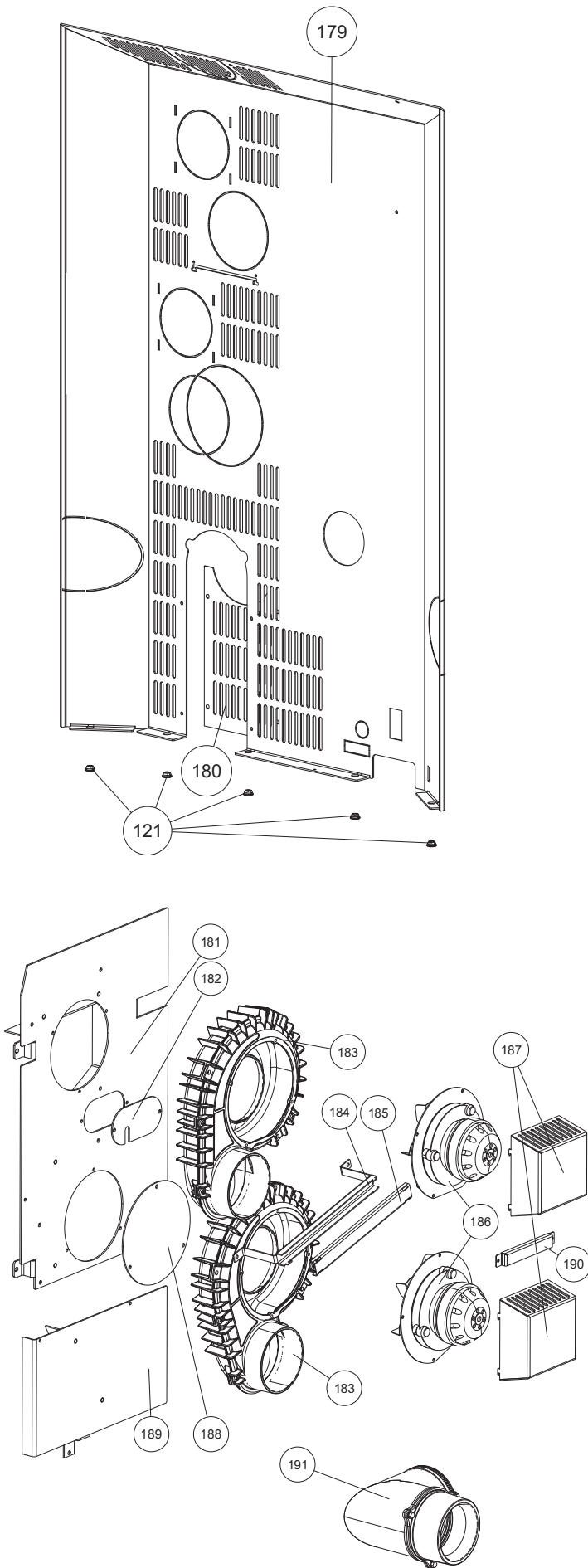

# Liste et numéros d'article des pièces de rechange DOMO et DOMO RAO MULTIAIR

Nr.	Art.Nr.	Désignation	Nr.	Art.Nr.	Désignation
1	B17412	Porte vitre décor complète	55	Z36602	Habillage intérieur foyer droit
2	N108313	Vis autotaraudeuse	56	Z36601	Habillage intérieur foyer gauche
3	Z35993	Porte plaque de montage	57	N100475	Joint plat blanc 8x2
4	N110032	Vis hexagonal	58	Z37844	Adaptateur tuyau
5	Z35992	Paumelle		Z37830	Joint d'adaptateur tuyau
6	B17967	Tôle de protection (jusqu'au n° de série 1354983)		Z37832	Plaque intermédiaire
	Z36172	Tôle de protection (à partir de n° 1354984)		N111947	Vis autotaraudeuse
7	Z37820	Aimant électronique	59	Z35997	Couvercle
8	N100489	Vis à six pans creux	60	Z35463	Bac de combustion
9	B17521	Ressort de pression	61	N111631	Joint tresse rond gris D06
10	Z35995	Porte plaque de montage	62	N112058	Vis à six pans creux
11	Z35996	Plaque de suspension	63	Z35808	Grille basculante
12	L02651	Butée de porte	64	L02726	Plaquette
13	Z27866	Écarteur	65	N111835	Vis hexagonal
14	N108121	Vis autotaraudeuse	66	L01875	Plaque d entraînement
15	N112111	Butoir caoutchouc	67	N112470	Goupille à ressort
16	N111975	Écrou hexagonal	68	Z35854	Arbre intermédiaire grille basculante
17	N112173	Écarteur	69	N112499	Goupille fileté
18	N112110	Butoir caoutchouc	70	Z35855	Arbre d entraînement
19	N112174	Support de l'écarteur	71	N112125	Collier d epaulement
20	N111973	Écrou hexagonal	72	Z36167	Joint céramique
21	N112149	Écarteur	73	Z35852	Plaque de fixation de palier
22	N112175	Rondelle	74	Z35851	Semelle d appui
23	L02714	Rondelle pour aimant	75	N102688	Palier en métal fritté ID16
24	N112176	Vis à tête fraisée hexagonal	76	N108485	Vis à six pans creux
25	Z35464	Porte du foyer noir	77	N111947	Vis autotaraudeuse
26	N112551	Joint d'étanchéité rond gris D11 (1m)	78	Z35999	Couvercle de ramonage
27	N103693	Joint plat noir 8x2	79	Z36567	Joint
28	B17524	Paumelle noir	80	N108306	Écrou à ailettes
29	L02645	Plaque butée porte	81	Z36000	Couvercle de ramonage
30	N111950	Vis hexagonal M05x10	82	Z36566	Joint
31	N111780	Écrou six pans	83	N112391	Vis à oreilles
32	B17405	Paumelle	84	L02658	Tiroir à cendres
33	B15825	Paumelle BA1	85	Z35632	Couvercle de nettoyage
34	L00475	Support de vitrage	86	N103066	Joint d'étanchéité rond noir D06
35	N112178	Vis à six pans creux	87	N112418	Vis à oreilles
36	Z35856	Verre de porte avant	88	B17390	Support de pierre cpl.
37	Z35465	Porte du foyer noir	89	N111843	Rondelle M08
38	N112551	Joint d'étanchéité rond gris D11 (1m)	90	N100150	Écrou hexagonal
39	B12322	Plaque de fermeture	91	Z35655	Pierre ollaire au-dessous
40	N111965	Rondelle M05		Z35648	Pierre blanche au-dessus
41	N108485	Vis à six pans creux		Z35878	Pierre en grès au-dessous
42	B17407	Obturbateur	92	N112179	Tige fileté
43	L02647	Plaque de fermeture	93	L02239	Rondelle maintien pierre
44	N100242	Vis à six pans creux	94	N111683	Écrou de blocage
45	N112389	Rondelle	95	N112127	Boulon de fermeture
46	N112047	Vis à six pans creux M08x35	96	Z35974	Couvercle de convection AH
47 *4	B17416	Couvercle foyer complet	97	Z36038	Couvercle de convection RAO
48	Z35847	Habillage du foyer arrière	98	Z36001	Ressort du fermeture à pression
49	Z35846	Habillage intérieur foyer droit	99	N111803	Tige fileté
50	Z35849	Habillage du foyer gauche	100	N111859	Vis à six pans creux
51 *3	Z36924	Habillage du foyer supérieur	101	Z34696	Écarteur
52	Z35848	Habillage du foyer à l'avant	102	Z35865	Charnière couvercle récipient
53	Z37323	Défecteur droit	103	Z36174	Rail de butée
	Z37324	Défecteur gauche	104	Z35975	Couvercle noir
54	Z36576	Paroi en fonte arrière noir	105	L01446	Support fermeture
			106	N110461	Loqueteaux à bille double

Merci de prendre en considération que, malgré un travail soigneux, les pièces détachées revêtues par poudre, peuvent présenter une différence de nuance ou d'effet minime.

Nr.	Art.Nr.	Désignation
107	N111459	Vis à six pans creux
108	N110461	Loqueteaux à bille double
109	L01502	Support fermeture
110	N111733	Interrupteur magnétique, part.inf.
111	L01445	Écarteur du commutateur
112	N111842	Vis à six pans creux M03x10
113	N111732	Interrupteur magnétique, part.sup.
114	N112126	Joint
115	N112018	Clé
116	Z35691	Goupille à ressort
117	N112136	Vis autotaraudeuse
118	L02718	Revêtement latéral droit
119	N112419	Vis à oreilles
120	L02715	Revêtement latéral gauche
121	N111730	Douille de passage
122	N112490	Vis de nivellement noir
123	Z35656	Stéatite droite
	Z35647	Pierre blanche avant droit
	Z35877	Pierre en grès avant droit
124	B18146	Front en acier noir
	B18147	Front décor verre noir
	B18260	Front décor blanc
126	B16053	Tube sonde
127	B16114	Capteur température
128	N106175	Écrou six pans
129 *1	B18172	Conduite de pression
*2	B18126	Conduite de pression
130	N111551	Tuyau en silicone
	N112316	Raccord en T
131	N112102	Pressostat différentiel
132	B16574	Écran tactile insérable
133	N112016	Interrupteur de puissance
134	N111989	Câble USB
135	N111604	Fusible 2,5 A
136	B16030	Carte supplément motor avec câble
137	B16561	Carte mère USB11
138	Z35943	Chaîne câblée
139	B16951	Boîtier du ventilateur
140	N111641	Vis autotaraudeuse
141	N111581	Moteur de ventilateur
142	N112030	Moteur-réducteur à réglage en continu
143	N112499	Goupille filetée
144	Z11915	Bague de serrage vis sans fin
145	Z35182	Coussinet plastique Di16
146	B12301	Vis sans fin
147	Z35183	Coussinet plastique Di10
148	L00797	Plaque support du moteur
149	Z18997	Butoir caoutchouc
150	N111965	Rondelle M05
151	L02646	Disque à cames
152	L02644	Plaque de support
153	N111825	Contacteur
154	N101570	Vis hexagonal
155	N111806	Vis hexagonal
156	L02643	Plaque moteur
157	N112014	Moteur grille basculante comp.
158	B17166	Bougie d'allumage céramique

Nr.	Art.Nr.	Désignation
159	N112609	Tuyau en silicone
160	N112509	Rondelle
161	N112378	Vis à six pans creux
162	L03484	Protection de surchauffe
163	Z36290	Joint d'allumage
164	N108313	Vis autotaraudeuse
165	N106989	Vis hexagonal
166	N112389	Rondelle
167	N112387	Écrou à oreilles
168	N112386	Vis à œil
169	N111696	Vis sans tête
170	N112388	Vis sans tête
171	Z36921	Couvercle de nettoyage
172	N112551	Joint d'étanchéité rond gris D11 (1m)
173	N112390	Goupille cylindrique poignée
174	N105378	Écrou hexagonal
175	B18133	Paumelle
176	Z35462	Couvercle du foyer
177	N100476	Cordon d'étanchéité noir D10
178	B17848	Equerre de fixation couvercle
179	L02652	Paroi arrière noir
180	L02653	Couverture arrière noir
181	LBO0629	Support de soufflerie
182	L02721	Couvercle capteur temp.
183	B17370	Boîtier ventilateur
184	L02722	Conduit de câble
185	L02723	Cache du conduit de câble
186	N112000	Moteur de ventilateur
187	L02724	Tôle de protection du moteur
188	L02725	Tôle de protection
189	LBO0630	Déflexeur
190	Z36002	Protège-câble
191	E15634	Arc de connexion complet
201	B18263	Paroi arrière RAO MA
202	L03373	Trappe de visite
203	L03374	Chemin de câbles
204	N112317	Tuyau de fumée
205	L02724	Tôle de protection du moteur
206	L03372	Cache
207	N112000	Moteur de ventilateur
208	L03371	Patte fixation soufflerie
209	B17370	Boîtier ventilateur
	B17527	Soufflerie de convection complète
	B17411	Câble à tisser
	Z35018	Câble pour écran tactile 1,25 m
	Z34841	Câble pour carte supplément
	B18051	Kit chambre de combustion jusqu'au n° de série 1365490
	B17961	Kit contrôle pression jusqu'au n° de série 1366535
	E15899	Kit d'étanchéité
	*1	en position puits de granulées
	*2	en position chambre de combustion à partir de n° de série 1366536
	*3	Pour les poêles jusqu'au n° de série 1379139 il faut de plus commander Z35847 + Z35848
	*4	Pour les poêles jusqu'au n° de série 1379139 il faut de plus commander Z35847 + Z35848 + Z36924

Merci de prendre en considération que, malgré un travail soigneux, les pièces détachées revêtues par poudre, peuvent présenter une différence de nuance ou d'effet minime.

## Dimensions DOMO

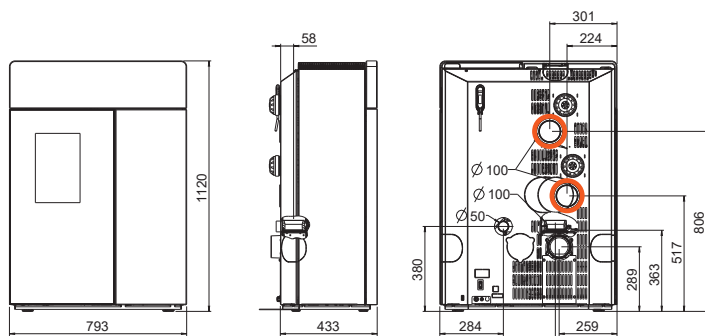

### Dimensions

Hauteur	[mm]	1120
Largeur	[mm]	793
Profondeur du corps	[mm]	431

### Poids

Poids sans manteau	[kg]	~170
Poids avec manteau en acier	[kg]	~185
Poids avec manteau en pierre	[kg]	~230
Poids avec décor	[kg]	~180

### Tuyaux de fumées

Diamètre	[mm]	100
Sortie arrière – Hauteur	[mm]	289
Sortie arrière – Ecartement depuis le bord latéral	[mm]	259
Sortie en haut – Hauteur	[mm]	363
Sortie en haut – Distance du panneau arrière	[mm]	58
Sortie en haut – Ecartement depuis le bord latéral	[mm]	276

### Raccordement d'air frais

Diamètre	[mm]	50
Hauteur	[mm]	380
Distance raccord - paroi latérale	[mm]	284

### Raccordement d'air chaud

Diamètre	[mm]	100/100
Hauteur	[mm]	806/517
Distance raccord - paroi latérale	[mm]	301/224

## Quantité de combustible

	Charge nominale	Charge partielle
Quantité de combustible	~2,3 kg*	~0,8 kg*
Durée de combustion d'un réservoir plein	ca. 20 h*	ca. 60 h*

\*Valeurs tirées de notre expérience, pouvant changer selon le type de granulés.

### Attention

La consommation en granulés dépend de la grosseur des granulés. Plus ils sont grands, plus la vitesse de l'alimentation se réduit et vice versa.

## Données techniques DOMO

### Caractéristiques techniques

Plage de puissance de chauffage	[kW]	3-10
MultAir-Puissance*	[kW]	0,5-4,3
MultiAir-Volume d'air*	[m³/h]	40-170
Capacité de chauffage en fonction de l'isolation du domicile	[m³]	70-260
Consommation en combustible	[kg/h]	jusqu'au 2,3
Capacité du réservoir**	[l]/[~kg]	76/~50
Branchement réseau	[V]/[Hz]	230/50
Consommation électrique moyenne	[W]	~20
Fusible	[A]	2,5 AT
Rendement	[%]	92,7
Teneur CO <sub>2</sub>	[%]	11,8
Émission de CO à 13% O <sub>2</sub>	[mg/m <sub>N</sub> <sup>3</sup> ]	46
Émission de poussières	[mg/m <sub>N</sub> <sup>3</sup> ]	18
Débit massique gaz résiduel	[g/s]	6,6
Température gaz résiduel	[°C]	135,5
Tirage cheminée requis	[Pa]	3

\*avec un tuyau MultiAir de deux mètres en combinaison avec une sortie d'air design RIKA, les valeurs peuvent différer dans la pratique. \*\*En raison de différentes densités apparentes des pellets, la capacité en [kg] peut diverger.

Le propriétaire ou la personne autorisée à disposer d'une installation à petit foyer doit garder la documentation technique et la présenter sur demande des administrations ou du ramoneur.

### Attention

Respectez les normes nationales et européennes ainsi que les réglementations locales concernant l'installation et l'exploitation de l'installation.

## Emballage

Votre première impression est pour nous essentielle.

L'emballage de votre nouveau poêle offre une excellente protection contre les dommages. Le four et ses accessoires peuvent cependant être endommagés lors du transport.

### Attention

Aussi nous vous prions de vérifier attentivement à la réception que votre poêle est complet et en parfait état. Signalez tout problème à votre représentant. Faites attention lors du déballage à ne pas abimer le manteau en stéatite. Le matériel est très sensible aux éraflures. Le manteau en stéatite n'est pas couvert par la garantie.

L'emballage de votre nouveau poêle est dans une large mesure sans impact sur l'environnement.

### Conseil

Le bois de l'emballage n'est pas traité. Il peut donc être utilisé comme bois de chauffage (pas pour votre poêle à granulés). Pensez à retirer clous et vis auparavant. Le carton et les feuilles d'emballage (PE) peuvent sans problème être envoyés aux décharges communales pour y être recyclés.

## Branchement électrique

Le poêle est livré avec un câble électrique d'env. 2 m doté d'une prise Euro. Branchez-le sur une prise 230 Volt / 50 Hz. La consommation moyenne de l'appareil en mode de fonctionnement normal est d'env. 20 Watt. Elle est d'env. 150 Watt pendant l'amorçage automatique. Le câble doit être placé de façon à éviter tout contact avec les parties chaudes ou coupantes du poêle.

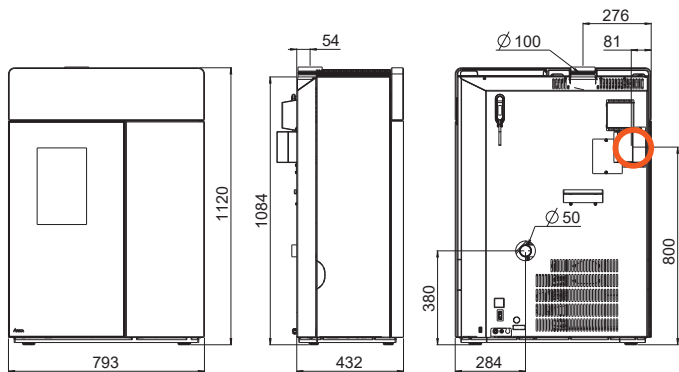

### Dimensions

Hauteur	[mm]	1120
Largeur	[mm]	793
Profondeur du corps	[mm]	431

### Poids

Poids sans manteau	[kg]	~175
Poids avec manteau en acier	[kg]	~190
Poids avec manteau en pierre	[kg]	~235
Poids avec décor	[kg]	~185

### Tuyaux de fumées

Diamètre	[mm]	100
Sortie arrière – Hauteur	[mm]	-
Sortie arrière – Ecartement depuis le bord latéral	[mm]	-
Sortie en haut – Hauteur	[mm]	1084
Sortie en haut – Distance du panneau arrière	[mm]	54
Sortie en haut – Ecartement depuis le bord latéral	[mm]	276

### Raccordement d'air frais

Diamètre	[mm]	50
Hauteur	[mm]	380
Distance raccord - paroi latérale	[mm]	284

### Raccordement d'air chaud

Diamètre	[mm]	100
Hauteur	[mm]	800
Distance raccord - paroi latérale	[mm]	81

### Quantité de combustible

	Charge nominale	Charge partielle
Quantité de combustible	~2,3 kg*	~0,8 kg*
Durée de combustion d'un réservoir plein	ca. 20 h*	ca. 60 h*

\*Valeurs tirées de notre expérience, pouvant changer selon le type de granulés.

#### Attention

La consommation en granulés dépend de la grosseur des granulés. Plus ils sont grands, plus la vitesse de l'alimentation se réduit et vice versa.

### Caractéristiques techniques

Plage de puissance de chauffage	[kW]	3-10
MultAir-Puissance*	[kW]	0,5-1,9
MultiAir-Volume d'air*	[m³/h]	40-80
Capacité de chauffage en fonction de l'isolation du domicile	[m³]	70-260
Consommation en combustible	[kg/h]	jusqu'au 2,3
Capacité du réservoir**	[l]/[~kg]	76/~50
Branchement réseau	[V]/[Hz]	230/50
Consommation électrique moyenne	[W]	~20
Fusible	[A]	2,5 AT
Rendement	[%]	92,7
Teneur CO <sub>2</sub>	[%]	11,8
Émission de CO à 13% O <sub>2</sub>	[mg/m <sub>N</sub> <sup>3</sup> ]	46
Émission de poussières	[mg/m <sub>N</sub> <sup>3</sup> ]	18
Débit massique gaz résiduel	[g/s]	6,6
Température gaz résiduel	[°C]	135,5
Tirage cheminée requis	[Pa]	3

\*avec un tuyau MultiAir de deux mètres en combinaison avec une sortie d'air design RIKA, les valeurs peuvent différer dans la pratique. \*\*En raison de différentes densités apparentes des pellets, la capacité en [kg] peut diverger.

Le propriétaire ou la personne autorisée à disposer d'une installation à petit foyer doit garder la documentation technique et la présenter sur demande des administrations ou du ramoneur.

#### Attention

Respectez les normes nationales et européennes ainsi que les réglementations locales concernant l'installation et l'exploitation de l'installation.

### Emballage

Votre première impression est pour nous essentielle.

L'emballage de votre nouveau poêle offre une excellente protection contre les dommages. Le four et ses accessoires peuvent cependant être endommagés lors du transport.

#### Attention

Aussi nous vous prions de vérifier attentivement à la réception que votre poêle est complet et en parfait état. Signalez tout problème à votre représentant. Faites attention lors du déballage à ne pas abimer le manteau en stéatite. Le matériel est très sensible aux éraflures. Le manteau en stéatite n'est pas couvert par la garantie.

L'emballage de votre nouveau poêle est dans une large mesure sans impact sur l'environnement.

#### Conseil

Le bois de l'emballage n'est pas traité. Il peut donc être utilisé comme bois de chauffage (pas pour votre poêle à granulés). Pensez à retirer clous et vis auparavant. Le carton et les feuilles d'emballage (PE) peuvent sans problème être envoyés aux décharges communales pour y être recyclés.

### Branchement électrique

Le poêle est livré avec un câble électrique d'env. 2 m doté d'une prise Euro. Branchez-le sur une prise 230 Volt / 50 Hz. La consommation moyenne de l'appareil en mode de fonctionnement normal est d'env. 20 Watt. Elle est d'env. 150 Watt pendant l'amorçage automatique. Le câble doit être placé de façon à éviter tout contact avec les parties chaudes ou coupantes du poêle.

## 2. INFORMATIONS IMPORTANTES

### Informations générales de mise en garde et de sécurité

Veillez impérativement respecter les indications de mise en garde mentionnées en introduction.

- Avant l'installation et la mise en service du poêle, lisez attentivement tout le manuel. Respectez impérativement les dispositions et lois nationales ainsi que les directives et réglementations valables au niveau local.
- Les poêles RIKA doivent uniquement être installés dans des pièces de vie non humides. Les poêles ne sont pas protégés contre les projections d'eau et ne doivent pas être installés dans des pièces humides.
- Pour le transport de votre appareil de chauffage, seuls des auxiliaires de transport autorisés et dotés d'une force de levage suffisante doivent être utilisés.
- Votre appareil de chauffage n'est pas fait pour être utilisé comme échelle ou escabeau.
- La combustion de matériau inflammable dégage de l'énergie thermique entraînant un fort échauffement de la surface de l'appareil de chauffage, des portes, des poignées de portes, du tuyau de fumée et éventuellement de la paroi frontale de l'appareil de chauffage. Il est interdit d'entrer en contact avec ces pièces en l'absence de port de vêtements de protection ou d'auxiliaires correspondants tels que des gants thermiques ou des moyens de manipulation appropriés (poignée de commande).
- Attirez l'attention de vos enfants sur ce danger et tenez-les éloignés de l'appareil de chauffage lors du fonctionnement de ce dernier.
- Brûlez uniquement le matériau de chauffage autorisé.
- La combustion ou l'introduction de substances facilement inflammables ou explosives comme p. ex. des vaporisateurs vides dans la chambre de combustion et leur stockage à proximité immédiate de votre appareil de chauffage est strictement interdite en raison des risques d'explosion.
- Lors de l'alimentation du poêle, ne portez pas de vêtements amples ou facilement inflammables.
- Veillez à ce qu'aucune braise ne soit projetée hors de la chambre de combustion et ne chute sur des matériaux inflammables.
- Il est interdit de poser des objets non résistants à la chaleur sur l'appareil de chauffage ou à proximité de ce dernier.
- Ne mettez pas de linge à sécher sur le poêle.
- Les sècheurs à linge ou dispositifs de même type doivent être placés à une distance suffisante de l'appareil de chauffage – RISQUE ÉLEVÉ D'INCENDIE !
- Lorsque votre appareil de chauffage est en marche, il est interdit de manipuler des substances facilement combustibles ou explosives dans la pièce où il est installé ou dans des pièces attenantes.
- Si le poêle fonctionne en continu, cela a pour conséquence une usure accrue des pièces et plus particulièrement de celles soumises à des contraintes thermiques. Les intervalles de nettoyage seront aussi raccourcis. Il est donc indispensable de respecter scrupuleusement les instructions de nettoyage et d'entretien.

#### Attention

Aucun déchet ou liquide ne doit être brûlé dans le poêle !

#### Attention

N'obturez, et ne couvrez en aucun cas la grille de convection de votre poêle, afin d'éviter toute surchauffe des composants de l'appareil.

#### Attention

Lors du remplissage du réservoir - L'ouverture du réservoir à pellets est suffisamment grande pour permettre un remplissage sans problème. Faites bien attention à ce qu'aucun pellet chute dans les nervures de convection ou le corps du poêle brûlant. Un fort dégagement de fumée pourrait en résulter.

#### Conseil

Nous recommandons donc un remplissage du réservoir lorsque le poêle est froid.

#### Attention

Durant les phases de chauffe ou de refroidissement, votre poêle va se dilater et se rétracter. Cela peut entraîner dans certaines circonstances de légers bruits de dilatation, ou de craquements. C'est un phénomène normal qui ne peut constituer un sujet de réclamation.

### Première chauffe

Le corps du poêle, ainsi que diverses pièces d'acier ou de fonte, sont peints avec une laque résistante à la chaleur. Il en est de même pour les tuyaux de raccordement. Lors de la première mise en route, le séchage de la laque est parachevé. Cela peut produire un léger dégagement d'odeur. Il faut impérativement éviter de toucher ou de nettoyer les surfaces laquées lors de cette phase de durcissement. Le durcissement de la laque est achevé après un fonctionnement à forte puissance.

### Distances de sécurité

#### Attention

1. Par rapport aux objets non inflammables  
 $a > 40 \text{ cm}$   $b > 10 \text{ cm}$
2. Par rapport aux objets inflammables et aux murs porteurs en béton armé  
 $a > 80 \text{ cm}$   $b > 10 \text{ cm}$

#### Conseil

Merci de réserver un espace d'au moins 20 cm à l'arrière et sur les côtés du poêle pour les opérations de maintenance et d'entretien.

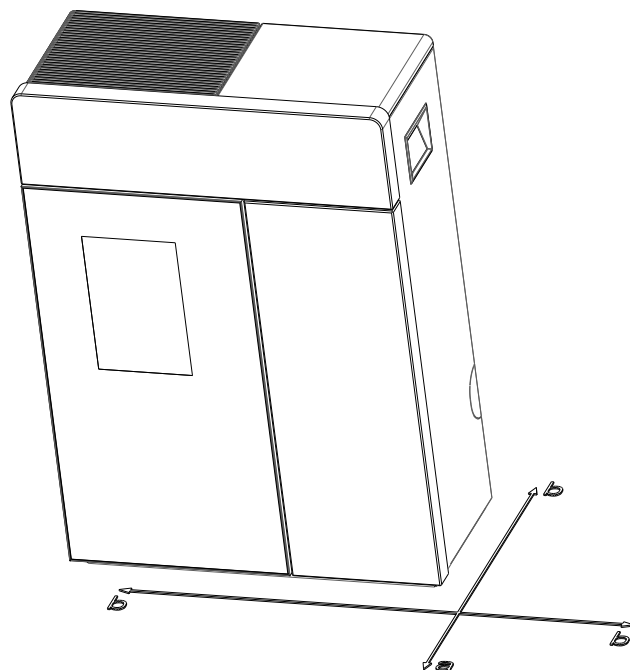

## Avant la mise en place

### Force portante

Avant la mise en place du poêle, assurez-vous que la force portante du sol résiste au poids du poêle.

### Attention

Aucune modification ne doit être effectuée sur le foyer. La garantie se trouverait dans ce cas annulée.

### Protection du sol

En cas de sols inflammables (bois, moquette, etc.), une plaque de sol est recommandée (verre, tôle d'acier ou céramique). Merci de toujours respecter les directives et réglementations locales applicables.

### Raccordement au conduit de fumée

- Les conduits de fumée sont une source particulièrement de danger en termes de dégagement de gaz toxiques et de risques d'incendie. Demandez les conseils d'un spécialiste agréé pour la pose et le montage de ces derniers.
- Lors du raccordement de votre conduit de fumée à la cheminée, veuillez veiller au respect des directives de montage correspondantes dans la zone des murs à revêtement en bois.
- En cas de conditions météorologiques défavorables, surveillez impérativement la formation des gaz de fumées (inversion thermique) et aux conditions de tirage.
- En cas d'acheminement d'air de combustion trop faible, un dégagement de fumées ou de gaz de fumées risque de se produire dans votre habitation. La formation de dépôts nocifs dans l'appareil de chauffage et dans la cheminée risque par ailleurs de se produire.
- En cas de dégagement de gaz de fumées, laissez le feu s'éteindre et vérifiez que tous les orifices d'amenée d'air sont dégagés et que les conduites de gaz de fumées et le tuyau du poêle sont propres. En cas de doute, informez impérativement votre ramoneur. Un défaut de tirage peut également venir de la cheminée.

## Conformité du raccordement au conduit de cheminée

Il y a différentes possibilités pour raccorder votre poêle à la cheminée, par ex :

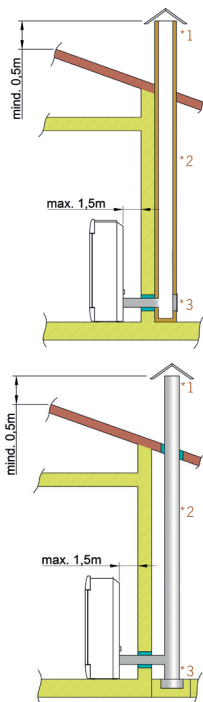

1) Brise-vent, 2) Cheminée, 3) Trappe de visite

Pour le choix d'un type de raccordement et la garantie d'une installation conforme entre le poêle et la cheminée, merci de lire le point „Installation du poêle“, et de vous rapprocher d'un professionnel agréé sur votre secteur.

### Poêles de type 1 (BA 1) :

- Ces derniers doivent exclusivement fonctionner avec la porte du foyer fermée.
- Lorsque le poêle ne fonctionne pas, la porte du foyer doit rester fermée.
- En cas d'un mauvais calcul de la cheminée et d'une dimension incorrecte, vous risquez de provoquer un encrassement de la cheminée, c'est à dire le dépôt de substances facilement inflammables telles que la suie et le goudron, et par voie de conséquence un incendie de cheminée.
- Si un tel événement se produit débranchez le poêle. Appelez les pompiers et mettez-vous, ainsi que tous les habitants de l'habitation, en sécurité.

### Attention

En tant que poêle indépendant de l'air ambiant, votre poêle est contrôlé selon la norme EN 14785. Il peut être installé en fonctionnement dépendant ou indépendant de l'air.

#### LE FONCTIONNEMENT INDÉPENDANT DE L'AIR AMBIANT :

En cas de conduite d'amenée d'air et de tuyau d'évacuation des fumées étanches, le poêle à pellets est contrôlé correspondant au type FC62x suivant les principes de certification pour le contrôle et l'évaluation des foyers indépendants de l'air ambiant pour combustible solide de l'Institut Allemand de la Technique de Construction (Deutsches Institut für Bautechnik (DIBT). Le poêle peut être installé aussi en espace étanche à l'air et en association avec des installations techniques d'air ambiant (p. ex. : appareils de ventilation et d'aération, d'extraction des fumées,).

#### LE FONCTIONNEMENT DÉPENDANT DE L'AIR AMBIANT :

En cas d'association avec des installations techniques d'air ambiant (p. ex. : appareils de ventilation et d'aération, d'extraction des fumées, etc.), il convient de veiller à ce que le poêle et l'installation technique d'air ambiant soient contrôlés et sécurisés mutuellement (p. ex. par un contrôleur de pression différentielle). L'alimentation en air de combustion d'env. 20 m<sup>3</sup>/h doit être garantie.

Merci de toujours respecter, en concertation avec votre ramoneur compétent, les directives et réglementations locales applicables. Nous déclinons toute responsabilité pour tout changement postérieur à l'impression de la présente notice. Nous nous réservons le droit de procéder à toute modification.

## Conduit d'air de convection

### Seulement pour les poêles équipé de MultiAir :

Un cache est monté directement en usine sur la conduite d'air de convection, afin d'empêcher une transmission de la chaleur directement dans le mur.

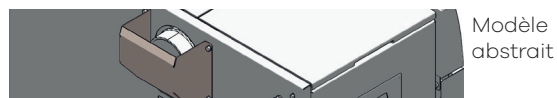

Un fonctionnement sans ce cache, ou sans avoir connecté le tuyau d'air de convection n'est pas autorisé. Le non-respect de cette disposition entraînerait la perte de la garantie, et aucun dommage ne pourrait être pris en charge.

- La température et la quantité d'air de convection d'un ventilateur conviennent pour le chauffage d'une pièce supplémentaire.
- Respectez impérativement les directives anti-incendie spécifiques à votre région / pays. Vérifiez auprès des autorités compétentes l'emplacement du raccordement.
- La température maximale de l'air de convection se monte à 180°C à la sortie de l'appareil.
- La conduite d'air de convection doit être la plus courte possible.
- La conduite d'air de convection doit être la plus directe possible (minimisez au maximum les couds)

### Attention

Merci de vous reporter impérativement aux prescriptions spécifiques locales ou nationales en matière de protection contre l'incendie, avant tout raccordement de la conduite d'air de convection. L'installation et le montage doivent être uniquement réalisés par un professionnel formé.

### 3. CE QU'IL FAUT SAVOIR SUR LES GRANULÉS

#### Ce que sont les granulés

Les granulés de bois sont un combustible normalisé. Chaque fabricant doit se conformer à certaines obligations, afin de permettre un chauffage optimal et offrant une bonne efficacité énergétique. Les granulés sont produits à partir de déchets de bois résultant de travaux de sciage et de rabotage ainsi que de morceaux de bois des installations forestières. Ce produit de sortie est divisé, séché puis comprimé sous forme de combustible sans utilisation d'un agent liant.

#### ENplus – granulés

Cette norme définit des critères de sécurité sur le marché européen des granulés. Des numéros d'identification garantissent la traçabilité des granulés.

Les installations de production et le déroulement du processus de fabrication sont contrôlés chaque année chez les fabricants de granulés. Un système d'assurance qualité veille à la conformité des granulés avec les exigences de cette nouvelle norme. La condition préalable à un chauffage sans défaut est ainsi garantie.



#### Specification granules de bois selon ENplus – A1

Paramètres	Unité	ENplus-A1
Diamètre	mm	6 (±1) <sup>2)</sup>
Longueur	mm	3,15–40 <sup>3)</sup>
Densité en vrac	kg/m <sup>3</sup>	≥ 600
Pouvoir calorifique	MJ/kg	≥ 16,5
Teneur en eau	Ma.-%	≤ 10
Fraction des fines	Ma.-%	≤ 1
Résistance mécanique	Ma.-%	≥ 97,5 <sup>4)</sup>
Teneur en cendres	Ma.-% <sup>1)</sup>	≤ 0,7
Température de ramollissement des cendres	(DT) °C	≥ 1200
Teneur en chlore	Ma.-% <sup>1)</sup>	≤ 0,02
Teneur en soufre	Ma.-% <sup>1)</sup>	≤ 0,03
Teneur en azote	Ma.-% <sup>1)</sup>	≤ 0,3
Teneur en cuivre	mg/kg <sup>1)</sup>	≤ 10
Teneur en chrome	mg/kg <sup>1)</sup>	≤ 10
Teneur en arsenic	mg/kg <sup>1)</sup>	≤ 1
Teneur en cadmium	mg/kg <sup>1)</sup>	≤ 0,5
Teneur en mercure	mg/kg <sup>1)</sup>	≤ 0,1
Teneur en plomb	mg/kg <sup>1)</sup>	≤ 10
Teneur en nickel	mg/kg <sup>1)</sup>	≤ 10
Teneur en zinc	mg/kg <sup>1)</sup>	≤ 100

1) à l'état anhydre

2) Le diamètre doit être indiqué

3) 1 % des granulés au maximum peuvent présenter une longueur supérieure à 40 mm, longueur max. 45 mm

4) La valeur limite ≥ 97,7 Ma.-% est applicable lors des mesures avec le lignotester (contrôle interne)

Votre poêle est seulement agréé pour la combustion de granulés de bois en qualité certifié. Nous vous prions de demander un combustible contrôlé et une liste de fabricants de combustibles certifiés à votre représentant en poêle à granulés.

#### Attention

Brûlez exclusivement des granulés contrôlés selon la norme ENplus - A1. L'utilisation de combustibles en granulés de qualité inférieure ou non autorisés affecte le fonctionnement de votre poêle et peut conduire à l'annulation de l'assurance et de la garantie et de la responsabilité produit associée.

#### Attention

Il ne faut pas brûler de la paille, du maïs et des plaquettes des dans le four! Respectez l'interdiction de faire brûler des déchets ! Votre poêle peut être endommagé, de plus la garantie se trouverait dans ce cas annulée.

#### Ajout de combustible pendant le fonctionnement

#### Attention

Lors du remplissage ne touchez pas le poêle chaud avec le sac de granulés. Retirez immédiatement les granulés en-dehors du réservoir !

Pour éviter que le feu ne s'éteigne par manque de combustible, nous vous conseillons de vérifier que le réservoir est suffisamment rempli. Vérifiez régulièrement le niveau de remplissage du réservoir. Le couvercle du réservoir doit rester fermé sauf lors du remplissage.

Si vous ouvrez le couvercle et remplissez le réservoir pendant que l'appareil fonctionne, le ventilateur démarre et l'alimentation en granulés s'arrête. Le poêle se remet en marche après la fermeture du couvercle. (cf. NOTICE D'UTILISATION : ECRAN TACTILE)

Capacité du réservoir : (cf. CARACTÉRISTIQUES TECHNIQUES)

#### Stockage des granulés

Pour garantir une combustion sans problème des granulés en bois, il est absolument nécessaire de garder le combustible autant que possible au sec et sans poussières.

Même en sachets, les granulés ne doivent pas être stockés à l'air libre ni exposés à l'atmosphère. Ceci risquerait d'entraîner un engorgement de la vis sans fin.

#### Attention

Les bouchons de vis sans fin sont exclus de la garantie.

## 4. TECHNOLOGIE ET FONCTIONS DE SÉCURITÉ

L'avance technologique de votre nouveau poêle à granulés est le résultat d'années de pratique et de tests en laboratoire. Ses avantages sont remarquables.

### Confort d'utilisation

Le système de combustion contrôlée par microprocesseur optimise, en fonction de la température ambiante, l'interaction ventilateur des fumées et vis d'alimentation. Ce système garantit des conditions de combustion et de fonctionnement optimales.

L'unité de contrôle intégrée vous permet le contrôle centralisé de toutes les fonctions de l'appareil. La structure intuitive des menus facilite au maximum la manipulation pour vous permettre d'effectuer rapidement tous les réglages.

### Efficacité maximale - Émissions minimales

La surface d'échange de chaleur, large et généreuse, est associée à un contrôle automatique de l'alimentation en air pour optimiser le rendement du combustible.

L'alimentation continue et finement dosée en granulés dans un foyer optimisé en fonte grise de qualité supérieure permet d'atteindre un degré de combustion presque parfait tout en limitant efficacement les gaz d'échappement, dans chaque phase de fonctionnement.

#### Attention

Pendant le fonctionnement de l'appareil, vous pouvez entendre des bruits (flammes, chute de granulés, moteurs), normaux et non gênant, dus à la régulation automatique de l'appareil.

### Surveillance du tirage

Le tirage dans la chambre de combustion est régulièrement vérifié pendant l'utilisation. Si le niveau de dépression franchit le seuil fixé, une utilisation optimale ne peut plus être garantie et l'appareil s'éteint donc pour des raisons de sécurité, avec affichage du message d'erreur « PAS DE DÉPRESSION ».

#### Attention

Suite à l'apparition du message d'erreur, il est indispensable de procéder au nettoyage et à l'entretien ! Si le dysfonctionnement survient de nouveau, une utilisation sans danger n'est plus garantie et le service client du distributeur doit en être informé immédiatement.

#### Attention

Dans le cas d'un fonctionnement sans raccordement à l'air extérieur, avec en même temps, par exemple une hotte aspirante ou une VMC... etc, le capteur de pression peut provoquer l'extinction du poêle à pellets, à cause d'une possible baisse de pression dans la pièce. Il est important de fournir une arrivée d'air en quantité suffisante dans la pièce où le poêle est chauffé.

### Basses températures - arrêt

Si le poêle se refroidit en dessous de la température minimale définie, il s'arrête. Cet arrêt peut aussi être dû à un allumage des granulés retardé.

### Protection électrique contre la surtension

L'appareil est protégé contre les surtensions par un fusible principal (sur la face arrière de l'appareil).

### Cycle d'auto-nettoyage

Toutes les heures, la vitesse de rotation du ventilateur du gaz de fumée augmente pour peu de temps afin d'évacuer les cendres du foyer, augmentant ainsi la sécurité de fonctionnement. L'écran affiche nettoyage comme état de fonctionnement.

#### Uniquement pour poêles avec grille basculante :

Toutes les 5 heures (intervalle à régler selon besoin), le poêle procède à un cycle d'auto-nettoyage supplémentaire. L'appareil passe en état de combustion. Ensuite, après exécution d'un cycle de basculement il est allumé de nouveau. Sur l'écran, l'affichage d'état nettoyage approfondi apparaît en continu. Le cycle de basculement sert à évacuer les cendres et dépôts durs du foyer dans le tiroir à cendres.

#### Attention

Cette fonction supplémentaire ne pourra en aucun cas remplacer le nettoyage manuel décrit dans les chapitres NETTOYAGE et ENTRETIEN. Il est impératif d'effectuer celui-ci dans des intervalles réguliers.

#### Attention

Lors du processus de décentrage automatique (démarrage ou nettoyage), un bruit dû à la rotation de la grille de décentrage peut se faire entendre temporairement.

### Surveillance des composants

Les composants électriques de l'appareil sont constamment contrôlés pendant le fonctionnement de l'appareil. Si l'un des composants tombe en panne ou ne peut être manœuvré correctement, l'appareil s'arrête et un message d'erreur ou d'avertissement s'affiche (cf. MODE D'EMPLOI ECRAN TACTILE).

### Surveillance moteur vis sans fin

Des pellets trop longs, ou trop humides, ou même avec un taux de poussière trop élevé, peuvent générer un bouchon dans le canal de la vis sans fin. (Cf. „CE QU'IL FAUT SAVOIR SUR LES GRANULÉS“) Cela peut aussi se produire lorsque les pellets s'accumulent dans le bol de combustion et remontent jusqu'au tuyau de descente des granulés. Dans les deux cas, le moteur de vis sans fin se retrouve en surtension, ce qui produit le message d'erreur : „MOTEUR DIAGONAL BLOQUE“. Le fonctionnement du poêle s'en trouve arrêté. Merci de prévenir rapidement votre service client dans ce cas !

### Coupage de courant (pendant que l'appareil fonctionne)

Si la coupure de courant est de courte durée, les fonctions réglées avant la coupure sont reprises. Sinon, le poêle se met en phase de démarrage si la température est suffisamment élevée ou s'il reste suffisamment de braises. Si ce n'est pas le cas (coupure trop longue), le poêle entre en phase d'arrêt. (env. 10 min). Cet arrêt est suivi d'un démarrage automatique.

### Coupage de courant (pendant le démarrage)

La procédure de démarrage reprend après une courte coupure de courant. Si la coupure dure et s'il ne reste pas suffisamment de braises, l'appareil entre en phase d'arrêt. Le ventilateur continu de fonctionner pour finir de brûler le reste des granulés de la chambre (env. 10 min). Cet arrêt est suivi d'un démarrage automatique.

## 5. INSTALLATION DU POÊLE

### Attention

Le montage doit exclusivement être effectué par un spécialiste agréé.

### Attention

Veillez respecter les dispositions de construction et de sécurité applicables au niveau régional. Contactez à cet effet votre ramoneur.

### Attention

Seuls des matériaux d'étanchéité résistants à la chaleur et les bandes d'étanchéité, le silicone résistant à la chaleur et la laine minérale adéquats doivent être utilisés.

### Attention

En cas d'un fonctionnement indépendant de l'air ambiant les raccordements de tuyaux du poêle doivent par conséquent être étanchés durablement. Utilisez un mastic pour poêle ou une colle résistante à la chaleur pour la mise en place du tuyau du poêle sur le raccord du conduit de fumée conique et pour l'insertion dans la garniture de tuyau de la cheminée.

### Attention

Le poêle ne doit en aucun cas être glissé sur un sol non protégé.

### Conseil

En guise de protection vous pouvez par exemple utiliser du carton ondulé solide, du carton, ou un vieux tapis. Vous pourrez ainsi pousser plus facilement le poêle.

Pour un raccordement professionnel, nous recommandons l'utilisation de conduits de fumée d'origine de marque RIKA.

## Raccordement à la cheminée

- L'appareil doit être raccordé à une cheminée homologuée pour les combustibles solides et non sensible à l'humidité. L'insensibilité à l'humidité peut varier si le calcul de la cheminée aboutit à un fonctionnement à sec.
- Le conduit de cheminée doit avoir un diamètre de 100 mm au minimum pour les poêles à pellets et pour les poêles à bois selon le diamètre des tuyaux gas fumées de 130 mm à 150 mm au minimum.
- Evitez de trop longs conduits d'évacuation vers la cheminée. Un conduit d'évacuation à l'horizontale ne doit pas dépasser les 1,5 mètres.
- Evitez le plus possible les changements de direction du conduit d'évacuation vers la cheminée.
- Ne pas utiliser plus de 3 coudes au maximum dans le montage du conduit d'évacuation.
- Utilisez un élément de raccordement avec clapet de nettoyage.
- Les éléments de raccordement doivent être en métal et remplir les exigences de la norme (installer les éléments de façon étanche).
- Avant l'installation, une évaluation du conduit doit être impérativement réalisée. Les vérifications doivent être exécutées selon la norme EN13384-1.
- La dépression maximale (dans le conduit) ne doit pas dépasser 15 Pa.
- L'évacuation des gaz de fumée doit aussi être garantie en cas de panne de courant transitoire.

### Attention

La présence de condensats sur la sortie des fumées doit absolument être évitée. De ce fait le montage d'un raccord femelle/femelle anti condensats peut être nécessaire. Parlez-en à votre installateur ou à votre ramoneur. Les dommages provoqués par les condensats sont exclus de la garantie.

## Raccordement à un conduit de cheminée en inox

Le raccordement doit aussi être vérifié selon la norme EN13384-1.

Seuls des tuyaux isolés (double paroi) en inox doivent être utilisés. (Les tuyaux flexibles en alu ou en acier ne sont pas autorisés.)

Une trappe de visite (clapet de nettoyage) doit être présente pour une inspection et un nettoyage réguliers.

Le raccordement au conduit doit être réalisé de façon étanche.

## Air de combustion

Tout processus de combustion a besoin d'oxygène provenant de l'air ambiant. Sur les poêles individuels sans raccordement d'air de combustion externe, cet air de combustion est prélevé dans la pièce. Cet air prélevé doit être restitué dans la pièce. Dans les habitations modernes, les fenêtres et portes très épaisses laissent affluer une quantité d'air trop faible. La situation est également rendue problématique en raison des ventilations supplémentaires installées dans l'habitation (p. ex. dans la cuisine ou les toilettes). Si vous ne pouvez pas acheminer d'air de combustion externe, ventilez la pièce plusieurs fois par jour afin d'éviter une dépression dans la pièce ou une mauvaise combustion.

## Arrivée d'air extérieur

Uniquement pour des appareils prévus pour un fonctionnement indépendant de l'air ambiant.

- Pour un fonctionnement indépendant de l'air ambiante, l'air de combustion doit être acheminé vers l'appareil depuis l'extérieur via une conduite étanche. Selon la norme EnEV, la conduite d'air de combustion doit être pouvoir être coupée. La position ouverture/fermeture doit être clairement identifiable.
- Découpez la paroi arrière droite perforée à l'aide d'une lame de scie à métaux.
- Connectez au tube d'aspiration, soit un tuyau de diamètre 125 mm pour les poêles à bois et mixte, soit de diamètre 50 mm ou 60 mm pour les poêles à pellets. Fixez-le avec un collier de serrage (non fourni !). Pour les poêles à pellets avec une sortie plus longue, au-delà d'un mètre environ, le diamètre doit être augmenté à environ 100 mm. (Cf. gamme RIKA)
- Afin de garantir une amenée d'air suffisante, la conduite ne doit pas dépasser 4 mètres et ne pas présenter trop de courbures.
- Si la conduite mène à l'extérieur, elle doit se terminer par une protection contre le vent.
- En cas de froid extrême, surveiller l'éventuel gel de l'orifice d'aération (contrôle).
- Il est également possible d'aspirer l'air de combustion directement dans une autre pièce suffisamment ventilée (une cave p.ex.).
- La conduite d'air de combustion doit être étanchée au niveau de la tubulure d'air (colle ou mastic).
- En cas de non-utilisation prolongée du poêle, il faut boucher le conduit d'arrivée d'air extérieur, afin d'empêcher l'humidité de pénétrer dans le poêle.

### Attention

Veillez noter que l'alimentation en air de combustion provenant d'une gaine de ventilation de cheminée intégrée est susceptible d'entraîner des problèmes liés aux courants thermiques. En cas d'échauffement de l'air de combustion affluant vers le bas, ce dernier risque de s'élever et d'exercer une résistance contre la cheminée, entraînant une réduction de la sous-pression dans la chambre de combustion. Le fabricant de cheminées doit garantir que la résistance de l'air de combustion est au maximum égale à 2 PA, même dans des conditions de fonctionnement défavorables de la cheminée.

Si une ou plusieurs de ces conditions ne sont pas remplies, la conséquence est le plus souvent une mauvaise combustion dans le poêle et/ou une dépression d'air dans la pièce.

## 6. MONTAGE/DÉMONTAGE DE LA PIERRE ET OPTIONS DOMO

### Montage / Démontage Options DOMO

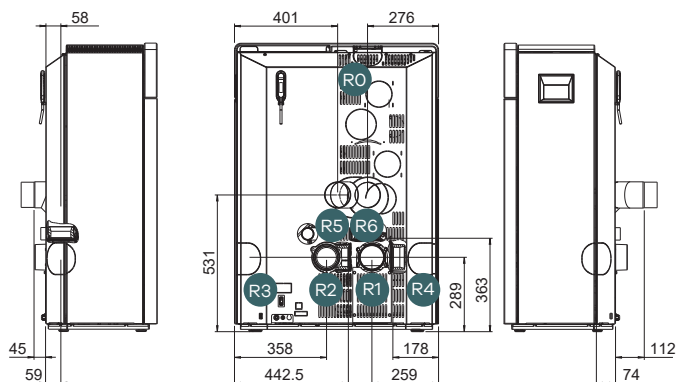

#### Conseil

Les indications gauche / droite, s'entendent positionné face à l'avant du poêle!

Nr.	Sortie	Pièces
R1	arrière	-
R2	milieu arrière	Coude de sortie – accessoire Domo
R3	latérale droite	tuyau de fumée droit*
R4	latérale gauche	tuyau de fumée droit*
R5	milieu arrière haute	coude à 90° avec trappe + coude à 45°*
R6	arrière haute	coude à 90° avec trappe*
R0	vers le haut	tuyau de fumée droit*

\*dans la gamme de tuyaux standards RIKA

#### Attention

N'effectuez aucune manipulation sur l'appareil tant qu'il est branché.

#### Attention

Lors des opérations de montage/démontage, ne laissez aucune petite pièce (vis, etc.) tomber dans le réservoir à combustible. Cela pourrait bloquer la vis d'alimentation et endommager le poêle.

#### Attention

Faites particulièrement attention à vos doigts ainsi qu'aux différentes parties du revêtement et aux modules du poêle pendant ces opérations. Placez les composants sur une surface douce pour éviter les éraflures.

### Adaptation de la sortie du tuyau de fumée d'arrière sur la sortie arrière haute R6 et milieu arrière haute R5

Enlevez la paroi arrière en dévissant les 4 vis. Inclinez la paroi à l'arrière et la soulevez vers le haut.

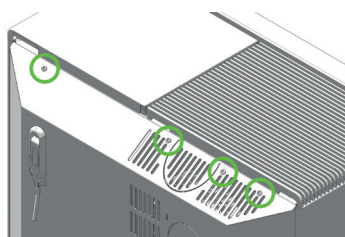

Découpez la paroi arrière selon le raccordement souhaité le long des perforations marquées avec une scie de fer.

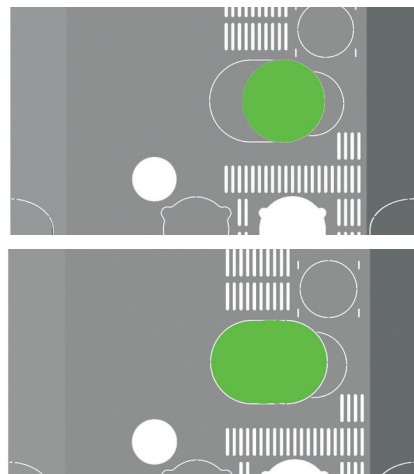

Remplacez la tubulure des gaz de fumée par le couvercle de la boîte de fumée en haut.

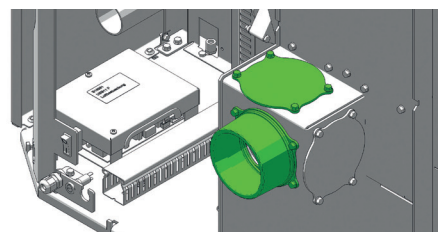
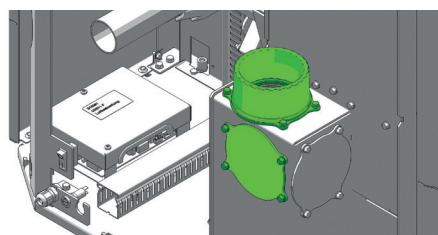

Mettez le coude à 90° avec trappe sur la tubulure. Le raccordement au conduit doit être réalisé de façon étanche.

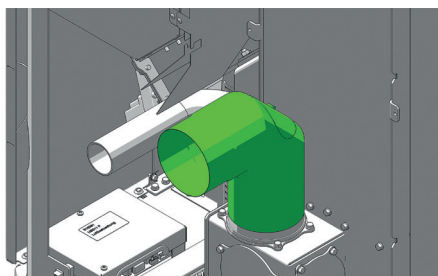

Pour la **sortie arrière haute**, placez un coude à 90° avec trappe, et ensuite un coude à 45° sur le boîtier de sortie de fumée. Adaptez celui-ci en le découpant (env. 4 cm). Le raccordement au conduit doit être réalisé de façon étanche!

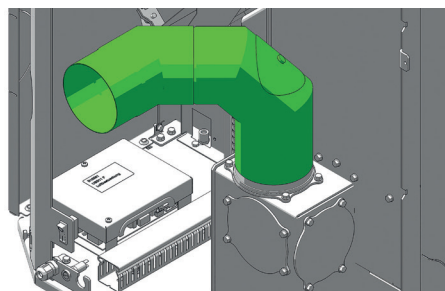

Remontez la paroi arrière.

## Adaptation du raccordement du tuyau de fumée d'arrière sur le raccordement latéral R3 + R4 et au centre R2

Enlevez la paroi arrière comme décrit auparavant.

Découpez la paroi arrière selon le raccordement souhaité le long des perforations marquées avec une scie de fer.

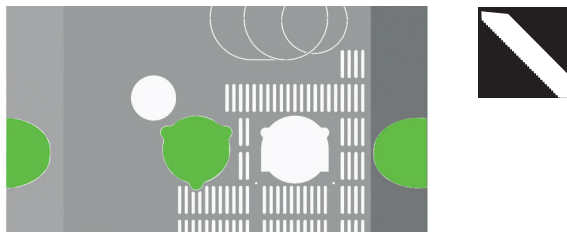

En cas d'un **raccordement latéral** découpez la paroi latérale le long des perforations marquées avec une scie de fer.

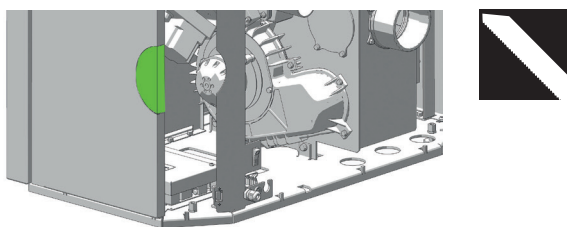
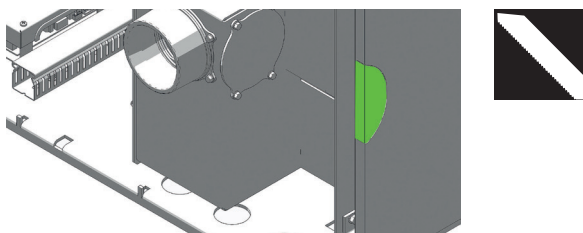

Remplacez la tubulure des gaz de fumée par un des deux couvercles de la boîte de fumée latérale.

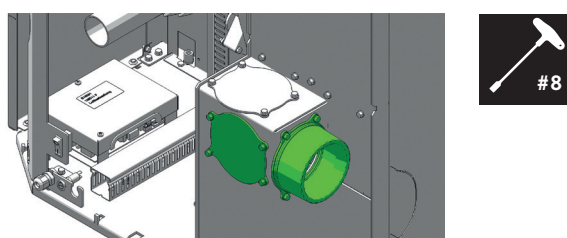
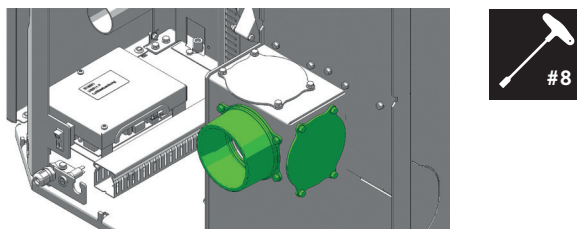

Mettez le tuyau de fumée correspondant sur une tubulure latérale. Le raccordement au conduit doit être réalisé de façon étanche!

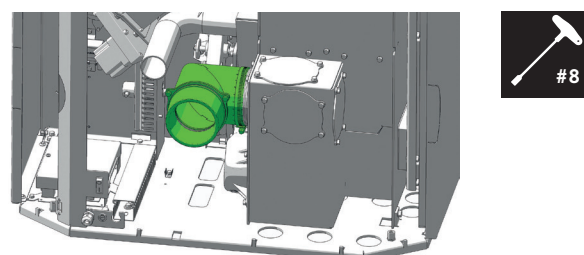
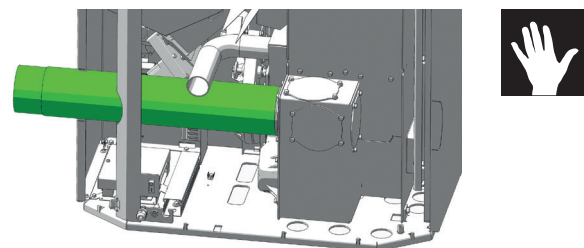
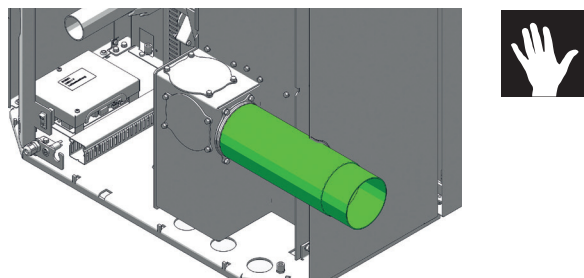

Remontez la paroi arrière.

### Attention

Protégez de la chaleur toutes les câbles et les tuyaux en silicone à l'intérieur du poêle ! Un montage incorrect peut endommager votre poêle, et entraîner une perte de la garantie.

## Montage / Démontage pierre

### Attention

N'effectuez aucune manipulation sur l'appareil tant qu'il est branché.

### Attention

Lors des opérations de montage/démontage, ne laissez aucune petite pièce (vis, etc.) tomber dans le réservoir à combustible. Cela pourrait bloquer la vis d'alimentation et endommager le poêle.

### Attention

Faites particulièrement attention à vos doigts ainsi qu'aux différentes parties du revêtement et aux modules du poêle pendant ces opérations. Placez les composants sur une surface douce pour éviter les éraflures.

Ouvrez la porte vitrée avec la touche correspondante de l'écran tactile, avant de débrancher le poêle.

Ôtez le couvercle de l'appareil, en le soulevant tout simplement.

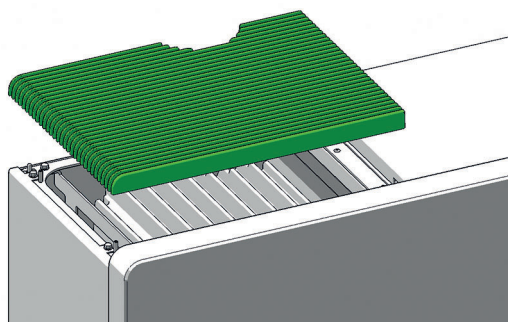

Ouvrez le couvercle du réservoir de pellets jusqu'à la butée. Il restera ouvert dans cette position.

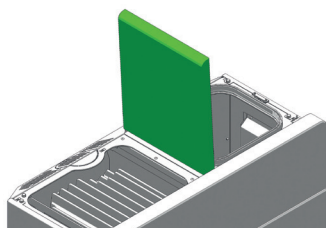

Dévissez les 2 vis à oreilles qui arrêtent la paroi latérale et la soulevez par le haut.

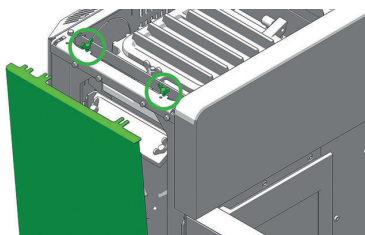

Otez l'écrou hexagonal auto-bloquant, y compris la plaque de recouvrement servant à l'étanchéité du réservoir.

Ôtez l'écrou hexagonal ainsi que la rondelle à l'autre côté.

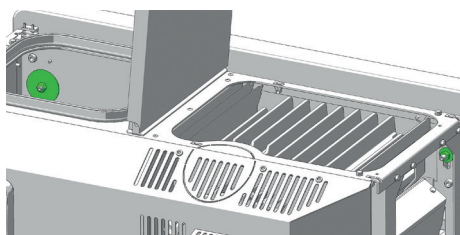

Vous pouvez maintenant soulever la pierre supérieure vers l'avant.

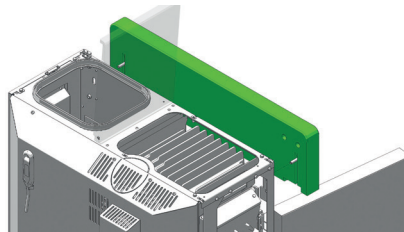

Ôtez l'écrou hexagonal ainsi que la rondelle dans le réservoir pour l'autre pierre.

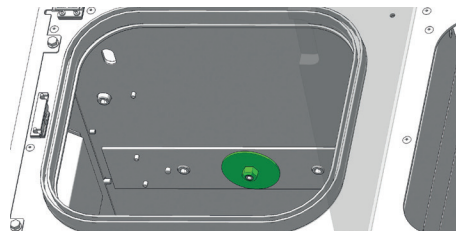

Soulever un peu la pierre et la retirer avec précaution vers l'avant légèrement en oblique.

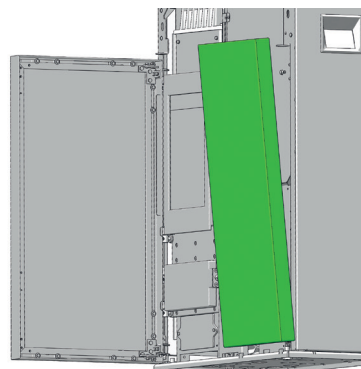

Remontez dans l'ordre inverse toutes les pièces démontées.

Avec les vis identifiées en vert, vous pouvez régler l'ajustement des pierres, de façon à ce que leurs surfaces et la porte vitrée soient bien alignées. Après vous serrez les écrous hexagonales pour fixer les pierres.

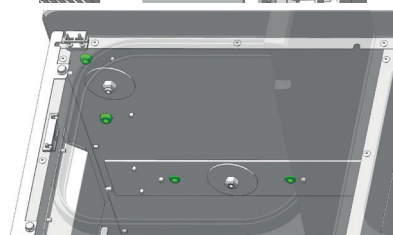
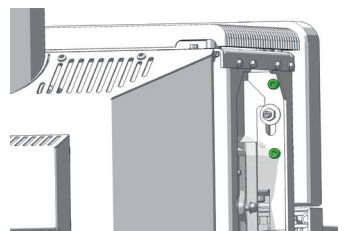

Avant de poser le couvercle de convection, faites attention à ce que la surface des pierres soient parfaitement alignées au moyen des 4 vis 6 pans creux (identifiées en vert).

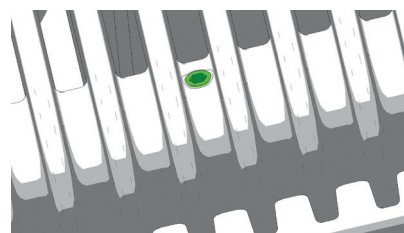

Ensuite, positionnez le couvercle de convection dans les ergots correspondants, et appuyez dessus à la main, jusqu'à ce que le couvercle s'enclenche.

## 7. OPTIONS CONFORT

### Capteur d'ambiance, Capteur d'ambiance radio

Cette option permet de commander votre poêle-cheminée par le biais du capteur d'ambiance. En plus de la température ambiante, les temps de chauffage souhaités peuvent également être réglés. La température ambiante paramétrée est maintenue pendant la durée des temps de chauffage.

Des informations plus précises sont disponibles dans la notice d'utilisation des options capteur d'ambiance ou du capteur d'ambiance radio.

#### Interface

**pour diverses options**

Le CAPTEUR D'AMBIANCE et LE CAPTEUR D'AMBIANCE RADIO peuvent être raccordés sur l'interface (face arrière du poêle) à l'aide du câble de connexion fourni.

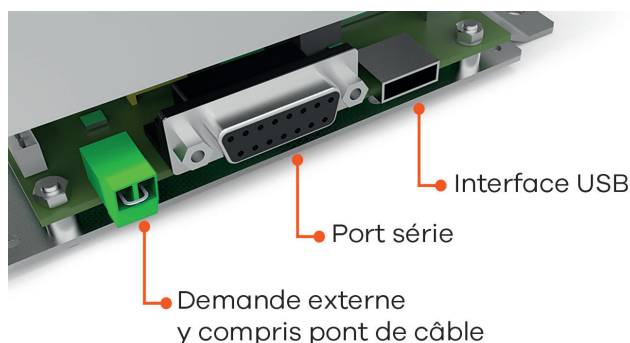

(À L'ÉTAT DE LIVRAISON)

### Thermostat d'ambiance externe

Votre poêle-cheminée est équipé d'une interface située sur la paroi arrière, sur laquelle le raccordement d'un thermostat d'ambiance disponible dans le commerce est possible. L'utilisation d'un câble bipolaire d'une section de 0,5 à 0,75 mm<sup>2</sup> est à cet effet nécessaire. Ce câble peut être fixé à la place du pont de câble monté à l'état de livraison.

#### Raccordement externe pont de câble

Si la commande de votre poêle-cheminée doit être prise en charge par un thermostat d'ambiance externe, vous devez raccorder ce dernier (1) à la place du pont de câble (2) monté en standard.

Le thermostat d'ambiance externe raccordé peut fonctionner en MODE MANUEL ou en MODE AUTOMATIQUE. La puissance de chauffage paramétrée est approchée dans les deux modes. En MODE AUTOMATIQUE, les temps de chauffage paramétrés sur l'appareil peuvent en outre être activés.

Dans le menu principal INFO, vous pouvez lire, dans le point de sous-menu Info-Entrées, si la demande externe est actuellement activée.

Si votre poêle-cheminée reçoit une demande externe de réglage du fonctionnement, sa déconnexion peut nécessiter jusqu'à 5 minutes. Tous les autres réglages de votre thermostat d'ambiance sont indiqués dans la notice d'utilisation fournie.

#### Attention

Aucun fonctionnement n'est possible en l'absence de raccordement d'un pont de câble ou d'un thermostat d'ambiance externe. La demande externe est prioritaire sur tous les autres modes (MANUEL/AUTOMATIQUE/CONFORT).

### Option firenet

**Uniquement pour les poêles à granulés et poêles mixtes avec écran tactile et version 2.16 ou supérieure**

Le module firenet permet de relier votre poêle au réseau internet. Vous pouvez vous connecter au poêle à partir de n'importe quel appareil disposant d'une liaison internet (Tablette, PC, smartphone...). Vous pouvez ainsi visualiser le statut de votre poêle, ainsi que diverses informations et procéder au réglage de certains paramètres à distance.

Pour plus d'informations, contactez votre distributeur agréé.

### RIKA VOICE commande vocale

**Uniquement pour les poêles à granulés et poêles mixtes avec écran tactile en version V2.26 en combinaison avec module RIKA FIRENET et Amazon Alexa**

RIKA VOICE vous permet de contrôler votre poêle à pellets ou poêle mixte RIKA par commandes vocales. Mettre en marche ou arrêter, changer de mode de fonctionnement, régler la puissance calorifique souhaitée ou la température ambiante : une courte phrase suffit !

Plus informations sur [rika.fr](http://rika.fr) ou chez votre revendeur RIKA.

## 8. NETTOYAGE

Le type de combustible détermine la fréquence des nettoyages et des opérations d'entretien de votre poêle. La présence d'humidité, de cendres, de poussière et de copeaux peut entraîner un doublement de la fréquence. Nous vous rappelons de n'utiliser comme combustible que les granulés de type conseillé et contrôlé et du bûches bien séchés.

### Attention

Les cendres peuvent être encore chaudes. Gardez-les dans un récipient métallique. RISQUE D'INCENDIE ! Dans un état refroidi jetez dans les ordures ménagères normales.

### Attention:

Nous vous conseillons de faire effectuer un entretien complet sur votre poêle chaque année par un professionnel.

## Ouverture de la porte de la chambre de combustion

Votre poêle vous est livré avec une clé pour ouvrir la porte de la chambre de combustion et la porte du cendrier. Vous pouvez la suspendre à la face arrière du poêle.

## Vider le tiroir à cendres

Videz régulièrement le tiroir à cendres. Tirez-le simplement vers vous lorsque la porte du cendrier est ouverte.

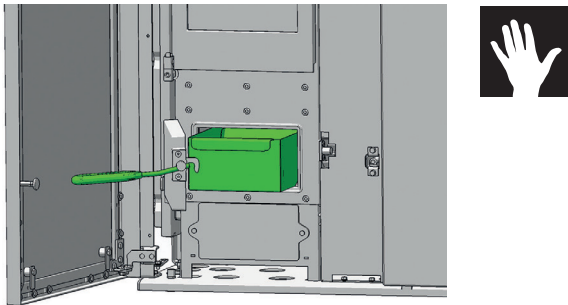

## Nettoyage du verre de porte

En cas de besoin

Les produits de combustion de certaines substances inflammables, en particulier les très fines cendres des granulés de bois, créent un dépôt, semblable à une buée. Suivant la qualité des granulés (en particulier en cas de faible puissance) ce dépôt peut être clair ou sombre. Nettoyez au mieux le verre de la porte du foyer avec une étoffe humide. Pour nettoyer les salissures difficiles, vous trouverez chez votre représentant en poêle un détergent spécifique, sans solvant ni acide caustique pouvant abîmer la surface de verre.

## Nettoyage des surfaces laquées

En cas de besoin

Essayez les surfaces laquées avec un chiffon légèrement humide, puis séchez immédiatement avec un chiffon doux et sec. Ne pas frotter. N'utilisez aucun nettoyant contenant des solvants.

## Nettoyage le foyer de combustion

En cas de besoin, au minimum 1 fois par semaine

Le vidage automatique des cendres avant et pendant le fonctionnement de l'appareil ne suffit pas à éviter l'encombrement. Nettoyez régulièrement la chambre de combustion, la grille basculante et le bac de combustion du mâchefer et des cendres.

Utilisez la fonction de nettoyage pour mettre la grille à la verticale.

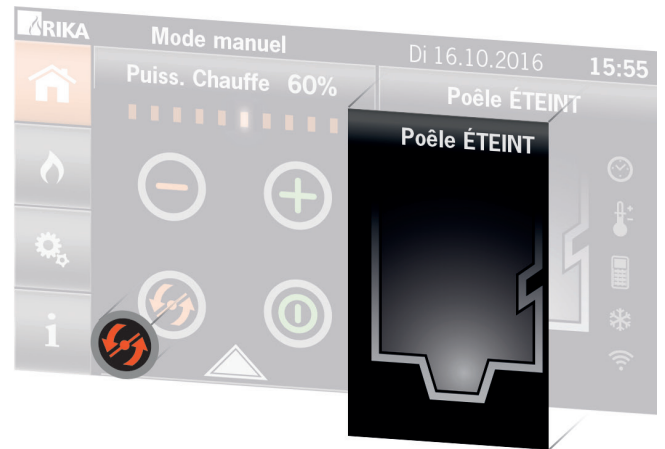

Retirez le mâchefer avec la brosse livrée. Poussez les cendres vers le cendrier à l'aide d'une balayette avant de passer l'aspirateur dans le foyer.



Lors du nettoyage (avec la brosse), faites attention à ne pas endommager la bougie. Aspirez régulièrement le tuyau d'allumage et degagez à l'intérieur les dépôts de poussière.

### Attention

Nettoyez régulièrement le foyer de combustion. Effectuez le nettoyage à froid, quand les braises sont éteintes !

## Nettoyage de la sonde de température de flamme

Nettoyez à intervalles réguliers les dépôts de cendres sur la sonde de température de flamme. Utilisez à cet effet un chiffon propre ou du papier journal.

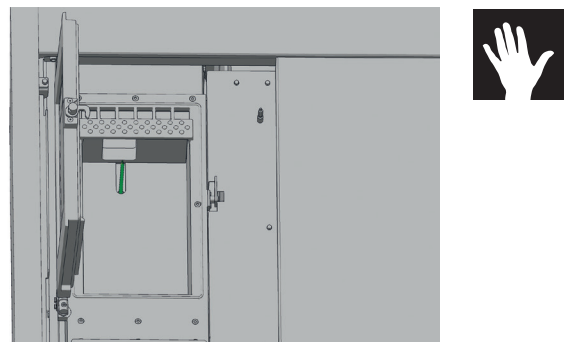

## 9. ENTRETIEN

### Conseil

Votre revendeur spécialisé Rika vous conseillera volontiers et peut vous proposer un contrat d'entretien.



En fonction de la quantité de granulés consommée, un message demandant de procéder à l'entretien s'affiche sur l'écran tactile. Le message peut être acquitté sur l'écran tactile, et le poêle peut continuer à fonctionner. Procédez cependant à l'entretien le plus rapidement possible.

Ensuite, réinitialisez le compteur de granulés restant à consommer avant le prochain entretien, dans le menu SETUP – RESETS selon le mode d'emploi de l'ECRAN TACTILE.

### Conseil

Le message apparaîtra régulièrement tant que la réinitialisation dans le menu SETUP - RESETS n'aura pas été effectuée.



### Attention

Le poêle doit être débranché et refroidi avant d'effectuer tout entretien.



## Orifices de l'air de convection

Dégagez régulièrement les orifices de l'air de convection en aspirant les dépôts de poussière.

Avant le début de la saison de chauffage suivante, il est recommandé de procéder à un nettoyage approfondi du poêle pour éviter d'être incommodé par les odeurs.

### Attention

N'obturez, et ne couvrez en aucun cas la grille de convection de votre poêle, afin d'éviter toute surchauffe des composants de l'appareil.



## Air de combustion – Arrivée d'air

Aspirez dès que nécessaire, les conduits d'arrivée d'air.

### Attention

Uniquement lorsque le poêle est refroidi ! Vous pourriez aspirer des granulés incandescents – RISQUE D'INCENDIE !



## Nettoyage du réservoir à pellets

Ne remplissez pas immédiatement le réservoir entièrement vide mais éliminez tout d'abord les résidus (poussière, copeaux, etc.) du réservoir à l'aide d'un aspirateur. L'appareil doit préalablement avoir été débranché.

## Nettoyage des tuyaux

(1 fois par an)

Ôtez les tuyaux de fumée, contrôlez et nettoyez le raccord. Les dépôts de suie et de poussière se trouvant dans le poêle et dans les tuyaux de fumée peuvent être brossés et aspirés.

### Attention

Les amoncellements de suie peuvent affecter la performance du poêle et représentent un risque pour la sécurité!



## Contrôle de l'étanchéité

(1 fois par an)

L'état des joints doit être contrôlé au moins une fois par an. Les joints défectueux doivent être réparés ou remplacés.

### Attention

Seuls des joints intacts garantissent un fonctionnement parfait de votre poêle.



### Conseil

Veillez chercher les joints et le kit d'étanchéité à la liste des pièces de rechange.



## Coussinets

(1 fois par an)

Tous les coussinets (par ex : coussinet de la vis d'alimentation, de la grille basculante, le cas échéant) doivent être vérifiés au minimum 1 fois par an, et nettoyés ou remplacés suivant leur état.

## Nettoyage des conduits de gaz de fumée

Les conduits de gaz de fumées sont situés sous et à côté du foyer.

Ouvrez la porte vitrée avec la touche correspondante de l'écran tactile, avant de débrancher le poêle.

Ôtez le couvercle de l'appareil, en le soulevant tout simplement.

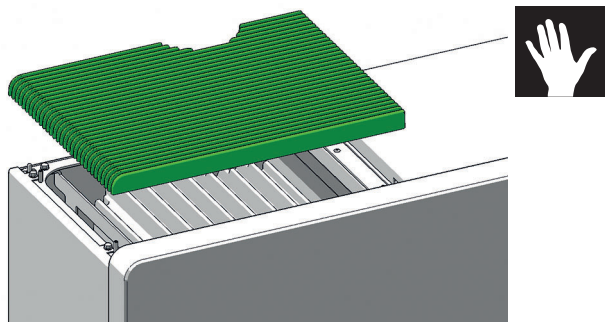

Dévissez les deux vis à oreilles et faites basculer la paroi latérale. Soulevez-la par le haut.



Desserrez l'écrou à oreilles du couvercle de la chambre de combustion et basculez la vis à oeil vers l'avant.

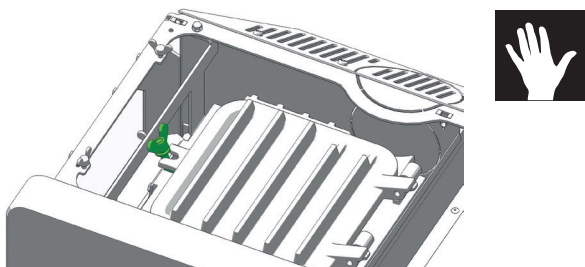

Ouvrez le couvercle jusqu'à la butée.

Dévissez les deux écrous à oreilles du couvercle à la côté et ouvrez-le.

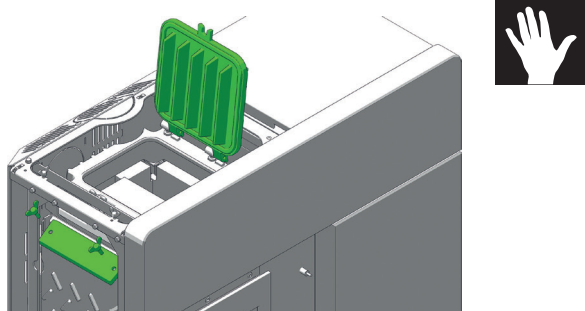

### Attention

Veillez à vos doigts ! Danger de blessure !



Enlevez le déflecteur.

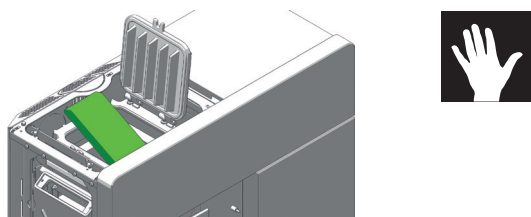

Nettoyez maintenant les conduits d'évacuation de fumées avec les brosses fournies. Aspirez les résidus de combustion dans la zone du déflecteur.

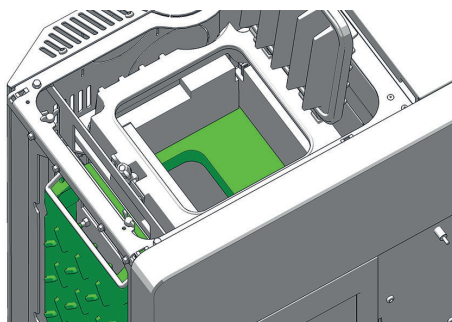

FR

Dévissez les deux vis à oreilles sous la porte du cendrier et enlevez le couvercle de nettoyage.

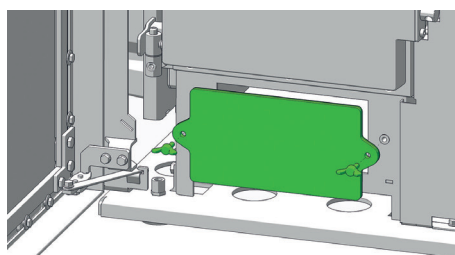

Aspirez les résidus de combustion dans le collecteur de fumée et notamment dans les bandes de transition avec les conduits de fumée latéraux (gauche et droite).

Dévissez les deux écrous à oreilles et enlevez le couvercle de nettoyage.

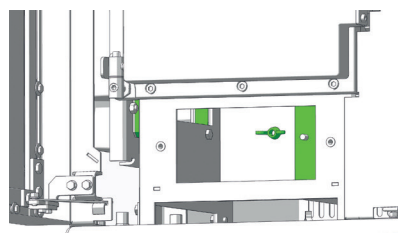

Aspirez les résidus de combustion du boîtier de fumée.

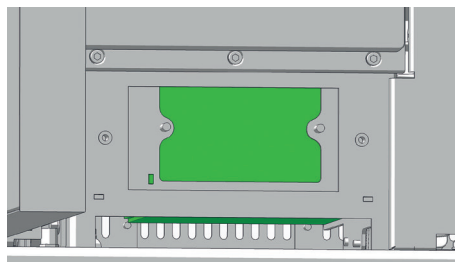

Remontez dans l'ordre inverse toutes les pièces démontées.

Avant de poser le couvercle de convection, faites attention à ce que la surface des pierres soient parfaitement alignées au moyen des 4 vis 6 pans creux (identifiées en vert).

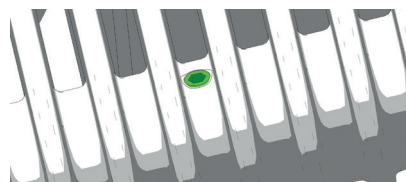

#2,5

Ensuite, positionnez le couvercle de convection dans les ergots correspondants, et appuyez dessus à la main, jusqu'à ce que le couvercle s'enclenche.

### Attention

Si les joints des couvercles de ramonage ne sont pas étanches, votre appareil risque s'aspirer un «mauvais air», entraînant une combustion incomplète dans le bac de combustion puis une accumulation de pellets – RISQUE D'INCENDIE !

Remplacez les joints poreux ou effilochés pendant les opérations d'entretien, cela garantira le bon fonctionnement de votre appareil.



## 10. PROBLÈMES ET SOLUTIONS

### Problème 1

---

La flamme est faible et orange. Les granulés s'accumulent dans le foyer de combustion.

#### Causes

- Air de combustion insuffisant
- Tirage de la cheminée est trop faible.
- Poêle est encrassé de suie.

#### Solutions

- Retirez les cendres et le mâchefer des ouvertures d'entrée d'air, nettoyez le foyer (voir NETTOYAGE et ENTRETIEN).
- Essayez de trouver des granulés de meilleure qualité.
- Vérifiez que les conduites d'évacuation des fumées ne sont pas bloquées par des cendres (voir NETTOYAGE et ENTRETIEN).
- Vérifiez que les conduites d'air et de fumées ne sont pas bloquées ou engorgées.
- Contrôlez les joints des portes et du couvercle de nettoyage (voir NETTOYAGE et ENTRETIEN).
- Nettoyez les pales du ventilateur (voir NETTOYAGE et ENTRETIEN).
- Faites effectuer l'entretien par un spécialiste agréé.

### Problème 2

---

Le poêle émet une odeur forte et la fumée sort des ouvertures.

#### Causes

- Phase d'allumage (mise en service)
- Le poêle est empoussiéré et/ou sale.

#### Solutions

- Attendez la fin de l'allumage et aérez suffisamment.
- Passez régulièrement l'aspirateur dans les ouvertures d'air de convection.

### Problème 3

---

Sortie de fumées pendant le chauffage

#### Causes

- Trop de cendres dans la chambre de combustion
- Tirage de la cheminée trop faible
- Raccords non étanches

#### Solutions

- Nettoyez la chambre de combustion régulièrement (aspirateur).
- Vérifiez la cheminée.
- Vérifiez les raccords, réparez-les le cas échéant.

#### Attention

Faites attention à ce que l'appareil soit débranché lors des vérifications de l'unité de contrôle et des câblages. Les réparations ne doivent être effectuées que par du personnel technique qualifié.



#### Conseil

En cas de message d'erreur, résolvez d'abord le problème correspondant avant de remettre l'appareil en marche en confirmant le message d'erreur.



# 11. INTRODUCTION AU PROTOCOLE DE MISE EN SERVICE

## POUR LES POÊLES PELLETS ET COMBINÉS PELLETS/BOIS DE BÛCHES

Le protocole de mise en service doit être traité comme un document officiel et sert de base pour les prestations d'assurance et les conditions de garantie. Il doit être intégralement rempli, en particulier pour ce qui est des informations relatives à l'appareil et les adresses. Les travaux à effectuer doivent être cochés après leur exécution. Les signataires confirment par leur signature que tous les points indiqués ont été effectués correctement.

### Attention:

merci de retourner le protocole dûment complété à  
RIKA Innovative Ofentechnik GmbH, Müllerviertel 20,  
A-4563 Micheldorf.



### Environnement électrique

Dans l'environnement électrique, il est important que la fiche de raccordement soit mise à la terre. En cas d'installation d'un thermostat d'ambiance, le fonctionnement de ce dernier doit être vérifié. En présence d'un modem GSM, l'exécution des commandes doit être constaté par des SMS envoyés.

### Installation des gaz d'échappement

La conduite d'évacuation, la cheminée et la conduite d'admission de l'air de combustion font partie de l'installation de combustion et leur état correct doit par conséquent être contrôlé. Les raccordements emmanchés doivent être étanches en raison du travail en surpression. Le tube des gaz d'échappement présente un diamètre de 100 mm (pour le poêle à pellet) ou de 150 mm (pour le poêle combiné), ce qui est largement suffisant pour des parcours courts. En présence de plusieurs déviations, la résistance de l'installation d'évacuation des gaz peut s'élever de façon à ce que la qualité de combustion s'en trouve altérée et que des bruits apparaissent en raison d'une vitesse plus élevée du courant. La détermination correcte du tirage de la cheminée ne peut être exécutée qu'en fonctionnement à une puissance calorifique nominale et sert à l'évaluation de la cheminée d'évacuation. Si le tirage est supérieur à 15 Pa, un limiteur de tirage doit être installé.

### Fonctions de l'appareil

Il s'agit des fonctions de base de l'appareil qui doivent être contrôlées et cochées. Une fois que ces fonctions sont vérifiées, l'appareil est prêt à fonctionner.

## Instructions pour l'utilisateur

Il s'agit de l'un des points les plus importants de la mise en service. Il est très important que l'utilisateur comprenne bien son appareil et qu'il soit prêt à assumer la responsabilité des tâches de base destinées à garantir la sécurité de son fonctionnement.

Le lien entre les particularités d'un appareil de chauffage biomasse et les obligations qui incombent à l'utilisateur, ainsi que les prestations d'assurance et les conditions de garantie doivent plus particulièrement être comprises. C'est par exemple le cas de l'utilisation de pellets non contrôlés, de bouchons dans la vis sans fin, d'un nettoyage, d'une maintenance ou de fonctions de l'appareil défectueux. Une information approfondie permet d'éviter de nombreuses réclamations.

### Fonctions de l'appareil

Explications des processus de l'appareil pendant l'allumage, le fonctionnement régulé, la phase de nettoyage, etc.

### Commande

Les possibilités d'intervention de l'utilisateur, le réservoir à pellets vide, le thermostat d'ambiance, le modem GSM, les fonctions et réglages doivent notamment être expliqués. Si nécessaire, des temps doivent être programmés.

Notice d'utilisation : la remise et l'indication du contenu des points suivants constituent un document.

### Conditions de garantie

Différence entre assurance (légale) et garantie (volontaire), conditions de la garantie, définition des pièces d'usure, indication relative à la qualité des pellets à utiliser et les conséquences d'une qualité défectueuse.

### Notice de nettoyage

Un appareil de chauffage biomasse produit des cendres et de la poussière. Le bac de combustion doit être nettoyé régulièrement en cas de chauffage régulier (en mode pellets, les ouvertures d'air doivent plus particulièrement être exemptes de tout résidu). Le tiroir à cendres doit être vidé régulièrement. Selon le modèle de l'appareil, les conduits de gaz d'échappement doivent être nettoyés un ou deux fois par saison de chauffage, idéalement par une entreprise spécialisée.

### Maintenance

#### Attention:

Nous vous conseillons de faire effectuer un entretien complet sur votre poêle chaque année par un professionnel.



### Combustion

Toutes les portes doivent fermer de façon étanche, afin de prévenir toute mauvaise arrivée d'air.

## Adresse d'installation

Nom, prénom

Rue, numéro du bâtiment

CP, ville

E-mail, téléphone

## Informations sur l'appareil

Type d'appareil

Numéro de série

Revêtement intact ?  OUI  NON

## Périphérique électrique

Prise de courant raccordée à la terre

Thermostat d'ambiance  Modèle

FIRENET  Modèle

## Contrôle du système et des dispositifs de sécurité

Clapet d'évacuation des fumées contrôlé (poêle mixte)

Clapet coupe-feu contrôlé (poêle mixte)

Capteur de pression différentielle (corps)  OUI  NON

## Installation

Montage conforme aux instructions, d'utilisation et d'installation  OUI  NON

Remarques :

### ATTENTION :

Le respect des dispositions et lois nationales ainsi que des dispositions et règles en vigueur à l'échelle locale est de la responsabilité de la société chargée du montage.

## Évacuation/installation

Type d'installation  EMMURÉE  ACIER INOXYDABLE  CHAMOTTE

Diamètre du conduit  Hauteur de l'installation

Installation – validation par le ramoneur ?  OUI  NON

Installation  INTÉRIEURE  EXTÉRIEURE

Altitude

## Fonctionnalités de l'appareil

Test relai (test des composants)

## Formation de l'utilisateur

Qualité des pellets expliquée (DIN plus/ENplus-A1)

Fonctionnement de l'appareil/commande expliqué(e)

Intervalle de nettoyage & de maintenance, check-list de maintenance expliqués

Contrat de maintenance  OUI  NON

Conditions de la garantie expliquées

Conditions de la garantie expliquées

## Revendeur RIKA

Tampon du revendeur

Version du logiciel

Version de l'écran

Année de fabrication

Modem GSM  Fonctionnement vérifié

Opérateur téléphonique

Détecteur de fumée fonctionnel ?  OUI  NON

Protection de sol anti-inflammable en place ?  OUI  NON

Divers

Hauteur de la pièce

Ventilation de la pièce à vivre  OUI  NON

Hotte aspirante (raccordement extérieur)  OUI  NON

Évacuation de la condensation  OUI  NON

Système d'aspiration centralisé  OUI  NON

Nombre de déviations  Longueur des conduits de fumées

Conduits de fumée dans le système d'emboîtement  AVEC  SANS JOINT D'ÉTANCHÉITÉ

Regards de nettoyage  OUI  NON

Conduit de cheminée (plein régime)  Température extérieure

Indépendant de l'air ambiant  OUI  NON

Porte/pierres/revêtement contrôlés et réglés (fonctionnement/dimensions des fentes)

Brosse de ramonage  Ouvre porte  Gant de protection contre la chaleur

Guide d'entretien et de maintenance  disponible et remis à l'utilisateur

Photo état RÉEL prise

Mode d'emploi expliqué et remis

Poêle mis en service avec le client

Poêle remis une fois éteint

La société RIKA Innovative Ofentechnik, 4563 Micheldorf, Müllerviertel 20 confirme que les données personnelles mises à disposition sont utilisées uniquement dans le cadre d'une utilisation, d'un traitement et d'un enregistrement en interne. Le Donneur d'ordre confirme avoir été formé de manière correcte et compréhensible. Nos conditions générales de vente s'appliquent.

J'accepte que mes données personnelles (nom, adresse, e-mail) soient collectées, enregistrées et utilisées par la société RIKA Innovative Ofentechnik GmbH à des fins marketing et à titre informatif. Le consentement peut être révoqué à tout moment gratuitement en écrivant à marketing@rika.at sans respecter de forme particulière.

Signature de l'utilisateur

Lieu, date

Signature & tampon du technicien chargé de la mise en service

ORIGINAL - DOIT ÊTRE CONSERVÉ PAR LE DONNEUR D'ORDRE

## 12. CONDITIONS DE GARANTIE

Nous vous recommandons de faire effectuer la mise en service par un technicien certifié de RIKA.

Ces conditions de garantie ne s'appliquent qu'au continent européen. Pour tous les autres pays, les conditions particulières de l'importateur du pays correspondant s'appliquent. En cas de doute ainsi qu'en cas de traductions manquantes ou erronées, la version allemande est la seule valable.

En vue de limiter à temps tout dommage, le détenteur du droit de garantie doit faire valoir ce droit par écrit auprès d'un revendeur spécialisé ou d'un concessionnaire RIKA.

Les documents suivants doivent à cette occasion être présentés :

- Motif de la réclamation par écrit
- Facture
- Protocole de mise en service
- Nom du modèle et numéro de série

### GARANTIE RIKA

#### 5 ANS

sur le corps soudé du poêle.

**Pour les poêles à pellets ayant une consommation maximale de 10 000 kg, 5 ans maximum.**

Cela concerne uniquement les défauts de fabrication et d'exécution ainsi que la livraison gratuite de pièces de rechange. Les temps de travail et de déplacement ne sont pas acquittés par la garantie du fabricant.

**Les conditions à respecter pour faire valoir la garantie sont les suivantes :**

- Seules des pièces d'origine livrées par le fabricant doivent être utilisées.
- Installation correcte du poêle selon la notice d'utilisation actuelle au moment de la date d'achat
- Le raccordement du poêle doit être effectué par un spécialiste expérimenté au contact de tels poêles.
- La mise en service doit être effectuée par un technicien certifié de RIKA.

En cas de non-respect des points mentionnés ci-dessus, tout droit à la garantie est caduque !

Tous les coûts éventuels occasionnés au fabricant par un recours injustifié à la garantie sont facturés au détenteur du droit de garantie. Sont également exclus de la garantie les dommages survenus ou générés du fait du non-respect des instructions du fabricant relatives à l'utilisation de l'appareil, comme la surchauffe, l'utilisation de combustibles non autorisés, les interventions inappropriées sur l'appareil ou sur le tuyau d'échappement, un tirage de la cheminée mal réglé, c'est-à-dire trop fort ou insuffisant, l'eau de condensation, l'absence ou une mauvaise exécution de l'entretien ou du nettoyage, le non-respect de la législation en vigueur en matière de construction et de génie civil, une utilisation inappropriée par l'exploitant ou par des tiers, les dommages générés par le transport ou le maniement.

**LES DISPOSITIONS LÉGALES DE GARANTIE NE SONT PAS AFFECTÉES PAR LES PRÉSENTES CONDITIONS DE GARANTIE !**

## 13. CONDITIONS DE GARANTIE

Les Conditions Générales en vigueur ou les conditions de garantie du revendeur spécialisé RIKA doivent à cet effet être respectées.

**Sont exclu(e)s de la garantie :**

1. Les pièces d'usure (usure normale n'étant pas due à un défaut)
2. Les parties en contact avec le feu comme le verre, les bols de combustion, les grilles, les déflecteurs, les garnitures du foyer (par ex. briques réfractaires), les céramiques, les éléments d'allumage, les thermostats, les capteurs de chambre de combustion et les contrôleurs de température
3. La peinture, les revêtements des surfaces (p. ex. les poignées, les caches)
4. Les joints
5. Les pierres naturelles, les pierres thermiques, etc.

valable à partir de : 01.12.2020

## Élimination et recyclage des déchets électriques

La société RIKA Innovative Ofentechnik GmbH s'est fixée pour objectif de garantir que ses produits sont respectueux de l'environnement tout au long de leur cycle de vie. Nous nous sentons dans l'obligation de respecter cet objectif même au-delà de la fin de vie des produits.

En mettant en œuvre la directive européenne 2012/19/UE sur les déchets d'équipements électriques et électroniques (DEEE) et d'autres réglementations locales, nous soutenons la mise en place de systèmes de reprise et de recyclage.

Les anciens appareils peuvent facilement être amenés aux collecteurs de déchets municipaux pour le recyclage. Veuillez respecter les réglementations nationales en la matière.



L'appareil ne doit pas être jeté dans les ordures ménagères normales.



**RIKA Innovative Ofentechnik GmbH**

Müllerviertel 20

4563 Micheldorf / AUSTRIA

Tel.: +43 (0)7582/686 - 41, Fax: -43

[verkauf@rika.at](mailto:verkauf@rika.at)

[www.rika.at](http://www.rika.at)

En cas de doute, comme en cas de traduction manquante ou erronée, seule la version allemande est valable. Sous réserve de modifications techniques et visuelles et d'erreurs de composition et d'impression.

© 2020 | RIKA Innovative Ofentechnik GmbH